

Manual de Usuario

APEX

Wellell Group



Revisión: 14.02.2023

Índice

Información	P1
Instrucciones de seguridad	P3
Interferencia Electromagnética.....	P9
Especificaciones técnicas	P11
Ajustes	P12
Funcionamiento del panel de control.....	P15
Frenos y protección térmica	P17
Batería e instrucciones de carga	P18
Señales indicadoras	P21
Mantenimiento y reparaciones	P24
Resolución de problemas	P25
Configuración mando	P26
Declaración de garantía	P27



Manufacturer. Scooter con motor eléctrico Clase A (EN 12184)



Heartwaytt Medical Products. Co. Ltd. No 18th Jingke Central 1st Road Nantun Dist.
Taichung City 408, Taiwan ROC.



Los usuarios deben consultar estas instrucciones para saber cómo utilizar el scooter correctamente

Desplazamiento de personas adultas con movilidad reducida mediante conducción autónoma. Peso máximo del usuario: 115 kg. Scooter eléctrico clasificado en la Clase A (EN12184). Pendiente máxima segura 3°.

Producto no recomendado para personas con discapacidad visual. Los conductores deben estar mental y físicamente capacitados para conducir este scooter. Los dedos deben tener una correcta movilidad. Las personas menores de 12 años no pueden conducir este scooter. La autonomía del scooter se reducirá si se utiliza con frecuencia en pendientes, terrenos irregulares o para subir bordillos. No se puede utilizar como asiento en un vehículo de motor.



ATENCIÓN



Tanto el conductor como la persona que le asista podrán realizar todos los ajustes necesarios. Vehículo apto para ser transportado por tierra y/o aire.

- ⇒ ¡No utilice su scooter eléctrico sin haber leído y comprendido completamente este manual de usuario!
- ⇒ No utilice el scooter con las baterías agotadas, ya que podría detenerse en mitad de un trayecto.
- ⇒ El usuario final NO puede cambiar los parámetros.
- ⇒ El usuario puede apagar y detener el scooter en caso de parada de emergencia.
- ⇒ Retire el paquete de baterías del scooter antes de guardarlo durante un espacio de tiempo prolongado.
- ⇒ **Se comunica al usuario y/o paciente que cualquier incidente grave ocurrido en relación con el scooter se deberá comunicar al fabricante y a las autoridades competentes del Estado miembro donde el usuario y/o el paciente estén establecidos**.
- ⇒ Deberá apagar el scooter antes de sentarse o incorporarse del asiento. Asegúrese de que el scooter esté completamente desplegado antes de conducirlo.
- ⇒ Póngase en contacto con su distribuidor local autorizado para obtener información pormenorizada sobre la seguridad del producto.

**ATENCIÓN**

- ⇒ Las condiciones ambientales pueden afectar a la seguridad y al rendimiento del scooter. El agua y las temperaturas extremas constituyen los principales elementos susceptibles de causar daños y afectar a su rendimiento.
- ⇒ A) Lluvia, aguanieve y nieve:
 - ⇒ La exposición del scooter al agua podría dañar los componentes electrónicos o mecánicos.
 - ⇒ El agua puede causar el mal funcionamiento electrónico del scooter o favorecer la corrosión prematura de los componentes eléctricos y del chasis.
- ⇒ B) Temperatura:
 - ⇒ Puede ocurrir que oscile la temperatura de algunas de las piezas del scooter eléctrico.
 - ⇒ El regulador solo puede funcionar a una temperatura comprendida entre -25°C y $+45^{\circ}\text{C}$.
 - ⇒ A temperaturas extremadamente altas, el scooter podría funcionar a velocidades más lentas debido a la función de seguridad del regulador, evitando así que se dañe el motor y otros componentes eléctricos.



Los siguientes iconos se utilizan en el scooter para identificar avisos, normas de uso y acciones prohibidas. Es muy importante que los lea y entienda completamente.



Lea y siga la información contenida en el manual de instrucciones.



Atención. Lea atentamente las notas y la documentación complementaria. Está clasificado en la Clase A según la EN 12184.

Es compacto, maniobrable y no necesariamente apto para superar obstáculos en el exterior.

Scooter Clase A



Condiciones ambientales

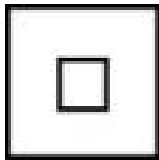

Protección clase II



Cargador IPX0 " Se debe proteger de la humedad " / Scooter IPX4 "A prueba de salpicaduras"



No cumple la norma ISO 7176-19 y no se puede utilizar como asiento dentro de un vehículo de motor. Producto con etiqueta.



Dispositivos para desactivar el sistema de conducción
Advertencia: Accione de nuevo el sistema de conducción antes de dejar solo al usuario.



Cargue las baterías completamente antes de usar el scooter. Retire la llave del scooter cuando lo deje desatendido.



Año de fabricación: consulte la etiqueta del producto.



Heartwaytt Medical Products Co., Ltd.

No.18, Jingke Central 1st Rd., Nantun Dist.Taichung City40852,Taiwan (R.O.C.)

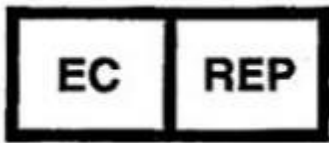

Europäischer Bevollmächtigter / Authorized Representative Emergo Europe / Westervoortsewijk 60, 6827 AT Arnhem The Netherlands

El scooter i-Terra ha sido fabricado para su uso por adultos con limitaciones de movilidad. Está clasificado en la categoría A según la EN 12184. Es compacto, maniobrable y no necesariamente apto para superar obstáculos en el exterior. La carga máxima es de 115 kg.

INDICACIONES

Dirigido a personas con incapacidad para caminar o discapacidad motriz grave debido a:

- parálisis • pérdida de extremidades • defecto/deformidad en extremidades • problemas en las articulaciones (no en ambos brazos)
- otras enfermedades

El uso de un scooter (o una silla de ruedas eléctrica) está indicado cuando el uso de la silla de ruedas manual deje de resultar viable debido a la discapacidad del usuario, pero la conducción correcta de un vehículo a motor eléctrico continúe siendo factible.

CONTRAINDICACIONES

No se recomienda el uso de scooters a personas:

- con problemas graves de equilibrio • con visión reducida e insuficiente
- con problemas cognitivos graves

CONFORMIDAD

Este scooter cumple los requisitos de la norma EN 12184: 2014 y los requisitos aplicables a los productos sanitarios conforme a la Clase I del Reglamento (UE) MDR 2017/745, anexo VIII.

INSTRUCCIONES DE SEGURIDAD

◆ General



Utilice siempre el cinturón de seguridad y mantenga los pies en el scooter en todo momento.



No conduzca el scooter bajo los efectos del alcohol.



No utilice nunca radiotransmisores electrónicos, como walkie-talkies o teléfonos móviles.



No conduzca el scooter en medio del tráfico.



No intente subir bordillos cuya altura sea superior a la indicada en las Especificaciones Técnicas.



Al conducir, no suelte las manos ni saque las piernas del scooter.



Al maniobrar el scooter, asegúrese de que no haya obstáculos detrás de usted.



Al conducir el scooter, no realice giros bruscos y evite frenar bruscamente.



Con el fin de evitar accidentes en suelos resbaladizos, no conduzca el scooter si nieva.



No permita que niños no vigilados por un adulto jueguen cerca del scooter mientras se esté cargando la batería.

**ATENCIÓN**

1. No utilice el scooter en vías públicas ni carreteras. Tenga en cuenta que puede resultar difícil que los conductores le vean mientras va sentado en el scooter. Respete todas las normas de tráfico locales para peatones. Espere hasta que su camino esté despejado y entonces proceda con máxima precaución.
2. Con el fin de evitar que usted o terceros puedan sufrir posibles lesiones, asegúrese siempre de que el scooter esté apagado al subir o bajar de él.
3. Antes de conducir, compruebe siempre que las ruedas de tracción funcionan (modo conducción). No apague el scooter mientras continúe avanzando ya que podría detenerse de forma extremadamente brusca.
4. No utilice este producto ni ningún equipo opcional disponible sin antes haber leído y comprendido completamente estas instrucciones. En caso de no entender los avisos, las advertencias o las instrucciones, póngase en contacto con un profesional sanitario, con el proveedor o con el departamento de asistencia técnica antes de intentar utilizar este equipo. De lo contrario, podrían producirse daños o lesiones.
5. Existen determinadas situaciones, incluidas afecciones médicas específicas, en las que el usuario del scooter deberá practicar con él en presencia de un asistente debidamente facultado. Dicho asistente podrá ser un miembro de la familia o un profesional sanitario específicamente formado para asistir al usuario del scooter en las diferentes actividades cotidianas. En caso de que el usuario esté recibiendo alguna medicación que pudiera afectar a su capacidad de conducir el scooter con seguridad, deberá ponerse en contacto con su médico.
6. No trate de levantar ni mover un scooter eléctrico tirando de cualquiera de sus piezas extraíbles, incluidos los reposabrazos, el asiento o las cubiertas. Podría sufrir lesiones personales y causar daños al scooter.
7. No trate nunca de utilizar el scooter de una forma que exceda los límites descritos en este manual.
8. No se sienta en el scooter mientras se encuentre dentro de un vehículo en marcha.
9. Al conducir el scooter, mantenga las manos alejadas de las ruedas (neumáticos). Tenga en cuenta que la ropa excesivamente holgada podría engancharse en los neumáticos de tracción.
10. Si está tomando medicación bajo prescripción facultativa o si presenta alguna limitación física, consulte a su médico. Determinados medicamentos y limitaciones podrían afectar a su capacidad para conducir el scooter de manera segura.
11. No retire el antivuelco si el scooter dispone de este sistema.
12. El contacto con herramientas puede provocar descargas eléctricas. No conecte un alargador al transformador de AC/DC ni al cargador de la batería.
13. No trate de levantar ni mover el scooter tirando de cualquiera de sus piezas extraíbles, como los reposabrazos, el asiento o las cubiertas.
14. Al subir una pendiente, no conduzca de manera transversal a la pendiente. Conduzca el scooter encarando la pendiente de frente. De esta forma se reduce la posibilidad de caídas o vuelcos.
15. No suba pendientes cuyo desnivel exceda los límites establecidos para el scooter.
16. No trate de bajar con el scooter ningún peldaño, bordillo u otro obstáculo marcha atrás. Podría provocar que el scooter volcase.
17. Reduzca siempre la velocidad y mantenga un centro de gravedad estable cuando vaya a tomar una curva de manera brusca. No tome las curvas bruscamente cuando conduzca el scooter a gran velocidad.
19. La conducción del scooter con lluvia, nieve, sal, niebla y sobre superficies heladas o resbaladizas puede ejercer un efecto adverso en el sistema eléctrico.
20. Las superficies del scooter eléctrico que puedan entrar en contacto directo con la piel del usuario y/o de su asistente durante su uso normal y que queden al alcance del usuario no superarán los 41°C. La superficie del motor puede alcanzar temperaturas superiores a 41°C tras un periodo de conducción. No toque dichas partes al desmontar el scooter o espere hasta que el motor se haya enfriado.
21. La programación del regulador solo se podrá realizar por personal autorizado del fabricante. ¡La programación incorrecta puede poner en peligro la seguridad del ocupante!
22. La temperatura de la superficie puede aumentar debido a la exposición a fuentes externas de calor.

Heartway Medical Product diseña y fabrica Scooter eléctricos destinados a brindar la máxima utilidad a los usuarios. No obstante, con el fin de evitar lesiones personales y daños al scooter, bajo ningún concepto se podrá modificar, añadir, retirar, ni inhabilitar ninguna pieza o función del scooter eléctrico.

1. No modifique el scooter eléctrico de ninguna forma no autorizada. No utilice accesorios si no han sido testados o aprobados en el catálogo. Por motivos de seguridad, la modificación del parámetro del regulador solo se podrá realizar por técnicos autorizados.
2. Familiarícese con su scooter eléctrico y con las funciones que ofrece. Se recomienda realizar una comprobación de seguridad antes de cada uso a fin de asegurarse de que el funcionamiento es correcto.

◆ Comprobaciones previas a la utilización del scooter eléctrico:

1. En caso de estar equipado con ruedas neumáticas, compruebe que el nivel de inflado de los neumáticos sea correcto.
2. Compruebe todas las conexiones eléctricas y asegúrese de que estén debidamente fijadas y no presenten corrosión.
3. Compruebe todas las conexiones del arnés y asegúrese de que estén debidamente fijadas.
4. Compruebe los frenos.

◆ Límite de peso.

1. Consulte la tabla de especificaciones para obtener información sobre el límite de peso. El scooter eléctrico ofrece una capacidad de peso máxima.
2. Manténgase dentro de la capacidad de peso fijada para su scooter. Si se supera dicho límite, se anulará la garantía.
3. Apex Medical no será responsable de las lesiones personales ni de los daños materiales derivados del incumplimiento del límite de peso.
4. No transporte pasajeros en el scooter.
5. El transporte de pasajeros en el scooter puede afectar al centro de gravedad y provocar vuelcos o caídas.

◆ Inflado de neumáticos

1. Si el scooter está equipado con ruedas neumáticas, deberá comprobar la presión del aire como mínimo una vez por semana.
2. Una correcta presión de inflado prolongará la vida de los neumáticos y garantizará el debido funcionamiento del scooter durante la conducción.
3. Si infla los neumáticos con una fuente de aire no regulada, podría hacerlo en exceso y provocar un reventón.



◆ Temperatura

1. Algunas partes del scooter eléctrico son susceptibles a los cambios de temperatura. El regulador solo se puede utilizar en un rango de -20°C a $+45^{\circ}\text{C}$.
2. A temperaturas excesivamente bajas la batería puede congelarse y el scooter podría no ponerse en marcha. A temperaturas excesivamente altas el scooter podría ir más lento debido a la función de seguridad del regulador, que impide que el motor y otros componentes eléctricos sufran daños.
3. El scooter se puede utilizar, por lo general, a temperaturas exteriores de entre -10°C a $+45^{\circ}\text{C}$.
4. Algunas partes del scooter se ven afectadas por los cambios de temperatura. El regulador funciona en óptimas condiciones a una temperatura de entre $+25^{\circ}\text{C}$ y 45°C .
5. Por debajo de -15°C las baterías podrían congelarse y el scooter podría no funcionar.
6. A temperaturas extremadamente altas $> 45^{\circ}\text{C}$, la función de seguridad del regulador, que evita que el motor y los demás componentes eléctricos sufran daños, podría causar una reducción de las velocidades máximas.

La rápida evolución de la electrónica, especialmente en el área de las comunicaciones, ha saturado nuestro entorno con ondas de radio electromagnéticas (EM) que son emitidas por señales de comunicación, televisión y radio. Dichas ondas EM son invisibles y su fuerza aumenta según nos aproximamos a la fuente. Todos los conductores eléctricos actúan como antenas frente a las señales IEM y, en diversos grados, todas las sillas de ruedas y scooters eléctricos son sensibles a la interferencia electromagnética (IEM). La interferencia podría provocar un movimiento anormal, involuntario y/o un control errático del vehículo. Los scooters eléctricos pueden ser sensibles a la interferencia electromagnética (IEM), que es la energía electromagnética que interfiere en su funcionamiento, procedente de fuentes tales como emisoras de radio, televisión, transmisores de radioaficionados (HAN), radios bidireccionales, teléfonos móviles y sistemas de alarma en establecimientos comerciales. La interferencia (procedente de fuentes de ondas de radio) puede provocar que se desconecten los frenos del scooter eléctrico, se mueva por sí solo o se pierda el control de la dirección. Asimismo, puede dañar de manera permanente el sistema de control. La intensidad de la energía EM se puede medir en voltios por metro (V/m). Cada scooter eléctrico puede resistir la IEM hasta una determinada intensidad, lo que se denomina "nivel de inmunidad". Cuanto mayor sea el nivel de inmunidad, mayor será la protección. En estos momentos, la tecnología actual es capaz de ofrecer como mínimo un nivel de inmunidad de 20 V/m, lo que supondría una protección muy útil frente a las fuentes comunes de IEM irradiada.

Si se observan las advertencias que se enumeran a continuación, se reducirá la posibilidad de que se produzcan desconexiones de los frenos o movimientos incontrolados del scooter susceptibles de provocar graves lesiones:

1. No encienda dispositivos portátiles de comunicación personal, tales como radios de banda ciudadana (CB, por sus siglas en inglés) ni teléfonos móviles, mientras el scooter eléctrico esté en funcionamiento.
2. Tenga cuidado al circular cerca de transmisores tales como radios o televisores y trate de mantenerse alejado de ellos.
3. Si se produce cualquier movimiento involuntario o se bloquean los frenos, apague el scooter eléctrico tan pronto como sea posible.
4. Tenga en cuenta que, si añade accesorios o componentes, o si modifica el scooter eléctrico, podría hacerlo más sensible a la interferencia de las fuentes de ondas de radio.
(Aviso: resulta difícil evaluar el efecto sobre la inmunidad global del scooter eléctrico).
5. Ponga en conocimiento del fabricante todos los casos de movimientos involuntarios o de bloqueos de los frenos, y observe si existe alguna fuente de ondas de radio en la proximidad.

APAGUE EL SCOOTER ELÉCTRICO TAN PRONTO COMO SEA POSIBLE SI SE PRODUCE CUALQUIERA DE LAS SIGUIENTES SITUACIONES:

Movimientos involuntarios

Dirección descontrolada o no involuntaria

Bloqueo imprevisto de los frenos

Su scooter eléctrico presenta un nivel de inmunidad de 20 V/m, que deberá bastar como protección frente a las fuentes comunes de IEM.

ATENCIÓN

- El propio scooter puede alterar el funcionamiento de campos electromagnéticos tales como los emitidos por sistemas de alarma de establecimientos comerciales.
- La conducción del scooter se puede ver influida por campos electromagnéticos.

El asiento del scooter I-TERRA ha sido probado según la norma EN1021 en lo que respecta a la resistencia a la ignición. No obstante, se recomienda evitar aproximar artículos con llama al scooter y no fumar mientras se esté sentado en él.

Observaciones: Las pruebas de estabilidad se han realizado en las posiciones menos estables del asiento (altura y posición delantera/trasera).

La autonomía del scooter se reducirá si se utiliza con frecuencia en pendientes, se realizan giros bruscos o se suben bordillos.

ATENCIÓN

La distancia de frenado en pendiente puede ser significativamente superior que en llano.

Indicaciones/Finalidad prevista:

Desplazamiento de personas con movilidad reducida mediante conducción autónoma.

Este dispositivo médico tiene por objeto proporcionar movilidad a las personas que solo puedan permanecer sentadas, por ejemplo, para su recuperación, especialmente en el caso de personas con movilidad reducida en las piernas.



ESPECIFICACIONES DEL PRODUCTO

MODELO	I-TERRA – Scooter Auto plegable
CAPACIDAD DE PESO	115 kg
ASIENTO: MODELO/TALLA	16"
RUEDA MOTRIZ	PU 200 mm x 50 mm (8"x2")
RUEDA DELANTERA (RUEDA)	PU 180 mm x 40 mm (7"x1,6")
RUEDA TRASERA (ANTIVUELCO)	Sí
VELOCIDAD MÁXIMA	6 KM/H
ESPECIFICACIONES DE LA BATERÍA	Batería de polímero litio 10,05 Ah
TIPO DE CARGADOR	2 Amp, 110/240 Volt, Cargador Li-ION
TIPO DE REGULADOR	Dynamic 50 Amp
TIPO DE MOTOR	180 W
PESO: CON BATERÍA	23,5 KG
PESO: SIN BATERÍA	21,3 KG
BATERÍA (extraíble, la pieza más pesada)	1,7 KG
BATERÍA TENSIÓN NOMINAL	25.2 V
RADIO DE GIRO	1110 mm
SUSPENSIÓN	Ninguna
LONGITUD	860 mm
ANCHURA	465 mm
ALTURA	870-1000 mm
TAMAÑO PLEGADO	370 mm x 465 mm x 780 mm
ANCHURA DEL ASIENTO	400 mm
ALTURA DEL ASIENTO	370 mm
PROFUNDIDAD DEL ASIENTO	320 mm
ALTURA DEL RESPALDO	220 mm
DISTANCIA ENTRE EJES	560 mm
ALTURA DE OBSTÁCULOS	30mm
PENDIENTE MÁXIMA SEGURA	3°

Desplegar el Scooter



Coloque el scooter con las ruedas traseras y las ruedas antivuelco sobre el suelo.



Inserte la llave en el contacto del scooter y enciéndalo. El botón verde (indicado con una flecha) del scooter debe estar iluminado. Pulse dicho botón durante 3 segundos y a continuación suéltelo. El scooter se desplegará automáticamente. También puede pulsar el botón verde del mando a distancia (en caso de emergencia, pulse el botón rojo en la parte trasera del scooter para detener el proceso de desplegado). En tal caso, elimine la causa que haya provocado tal situación y mantenga su dedo presionando sobre el botón verde hasta que el scooter se despliegue por completo.

Apague el scooter con la llave y eleve el respaldo (como se muestra en la imagen)

Plegar el Scooter



El usuario debe apearse del scooter y plegar el respaldo del asiento (como se muestra en la imagen).



El botón rojo (indicado con una flecha más abajo) del scooter deberá estar ahora iluminado. Púselo durante 3 segundos y a continuación suéltelo. El scooter se plegará automáticamente. También puede pulsar el botón rojo del mando a distancia (en caso de emergencia, pulse el botón verde en la parte trasera del scooter para detener el proceso de plegado). En tal caso, elimine la causa que haya provocado tal situación y mantenga su dedo presionando sobre el botón rojo hasta que el scooter se pliegue por completo).



- POR FAVOR, APAGUE EL SCOOTER ANTES DE PLEGARLO/DESPLEGARLO
- AL PLEGAR Y DESPLEGAR EL SCOOTER TENGA CUIDADO DE NO PILLARSE LOS DEDOS



- No abra nunca la caja de la batería. Si tiene cualquier duda, póngase en contacto con su distribuidor local autorizado o con el servicio técnico para obtener ayuda y asistencia.
- El scooter necesita plegarse correctamente antes de cualquier transporte.

Almacenamiento

Conserve su scooter eléctrico en un lugar seco, no sometido a temperaturas extremas. Al hacerlo, desconecte las baterías.

Si no almacena el scooter adecuadamente, el chasis podría oxidarse y los componentes electrónicos podrían dañarse.

Las baterías que habitualmente se descargan por completo, que se cargan con poca frecuencia, que se almacenan a temperaturas extremas o que se guardan sin estar completamente cargadas pueden sufrir daños permanentes, ofrecer un rendimiento poco fiable y alcanzar una vida útil limitada.

Para garantizar un rendimiento adecuado, se recomienda cargar las baterías al menos una vez al mes, si el scooter se almacena durante períodos prolongados.

Cargue completamente las baterías antes de guardarlo.

Desconecte las baterías del scooter.

Guarde su scooter en un ambiente cálido y seco.

Evite almacenar su scooter donde esté expuesto a temperaturas extremas. Condiciones de funcionamiento (-10°C ~ +45°C) y condiciones de almacenamiento (-40°C~+65°C). Asegúrese de que las baterías estén completamente cargadas antes de utilizarlas tras un almacenamiento prolongado.

Durante dichos espacios de tiempo, resulta aconsejable colocar varias tablas bajo el chasis del scooter eléctrico para elevarlo del suelo para evitar que se deformen las ruedas.

Cinturón de seguridad

El cinturón de seguridad se considera un accesorio opcional para el scooter I-TERRA. Se puede instalar en el asiento (véase foto).

Para la instalación del cinturón de seguridad, consulte al distribuidor local autorizado.



El scooter eléctrico es sencillo manejar. No obstante, le recomendamos leer detenidamente las siguientes instrucciones para que se familiarice con su nuevo vehículo.

No utilice este scooter eléctrico si muestra un comportamiento anormal o errático.

Tanto el asistente como el conductor podrán manejar el panel de control

Advertencia:

Antes de encender el scooter, tenga siempre en cuenta el espacio que le rodea para seleccionar la velocidad deseada. En el caso de espacios interiores, le recomendamos que utilice la velocidad más baja. Si va a utilizarlo en el exterior, le recomendamos que seleccione una velocidad que le resulte cómoda para poder controlar el scooter con seguridad.

Para conducir el vehículo con el regulador de manera segura debe seguir los siguientes pasos.

Funciones de los botones

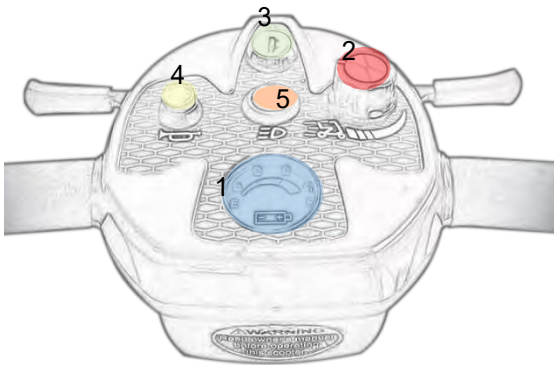

B. ENCENDIDO

Para encender el scooter, inserte la llave y gírela en el sentido de las agujas del reloj. Para apagarlo, gírela en sentido contrario.

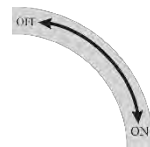

1. Indicador de batería: cuando el scooter esté encendido, la aguja del indicador se desplazará a través de la escala, desde el sector “rojo” de la izquierda hacia el sector “verde” de la derecha, indicando el estado de carga de la batería. A medida que se vaya agotando la batería, la aguja irá desplazándose lentamente hacia el sector “rojo”, indicando el estado de carga en ese preciso momento. Cuando la aguja se encuentre totalmente a la derecha, la batería estará completamente cargada. A medida que la aguja se vaya desplazando hacia el sector rojo, la batería irá agotándose, pero aún le queda carga. Cuando la aguja entre en el sector rojo, el nivel de batería será bajo y deberá recargarla. Resulta aconsejable recargar la batería cuando la aguja entre en la zona roja (consulte el apartado sobre Baterías y Carga de Baterías de este manual).
2. Ajuste de la velocidad alta/baja: le permite preseleccionar la velocidad máxima deseada. El regulador es proporcional a la velocidad y permite fijarla en cualquier punto entre el mínimo y el máximo. Gire el botón del regulador en sentido contrario a las agujas del reloj hasta el mínimo para una conducción suave, y en el sentido de las agujas del reloj hacia el máximo para aumentar la velocidad.
3. Bombín ENCENDIDO/APAGADO: Para encender la scooter, inserte la llave y gírela en el sentido de las agujas del reloj. Para apagarlo gírela en sentido contrario.
4. Bocina: Pulse este botón para hacer sonar la bocina (fácil de usar con la mano derecha o izquierda).
5. Botón luces: Encender/Apagar luces.

A Interruptor de ENCENDIDO/APAGADO

Inserte la llave para encender el scooter (retire la llave para apagarlo). Desplace la palanca de dedo hacia adelante o hacia atrás para controlar la dirección del scooter (la palanca de dedo está situada a ambos lados del regulador). Cuando se dirija el control de la palanca de dedo a su posición neutral (centro), la velocidad se reducirá y el scooter se detendrá mediante la acción automática de los frenos.



Palanca de dedo/

La fuerza máxima aplicada a la palanca es 4N

B Control de velocidad

Gire el regulador en el sentido de las agujas del reloj hacia el máximo para aumentar la velocidad, y en el sentido contrario al de las agujas del reloj hacia el mínimo para disminuir la velocidad.

C Palanca de dedo

Con la palanca de dedo también puede controlar la velocidad del scooter. Cuanto más presione sobre la palanca de dedo (hacia adelante/atrás), más rápido se desplazará.

Notas:

- Cuando el scooter esté funcionando, la superficie del cargador se calentará ligeramente.
- En caso de emergencia, suelte la palanca de dedo y el vehículo se detendrá.
- NO toque la cubierta posterior durante la conducción. Podría estar caliente.

Panel de Control

El panel de control ofrece gran cantidad de información sobre el vehículo. Cuando la aguja entra en el sector rojo, la batería está baja y se debe recargar. Se recomienda recargarla cuando la aguja entre en dicha zona roja. La aguja que indica la batería restante solo baja cuando se utiliza la batería, independientemente del voltaje. Dicha aguja mide la batería restante y solo sube cuando se recarga.

El sistema se apagará cuando el voltaje de la batería sea inferior a 21,0V.

El sistema se apagará automáticamente cuando no se utilice durante más de 30 minutos. Deberá retirar la llave y volver a insertarla si desea reanudar la marcha.

- ✧ APAGUE EL SCOOTER ANTES DE PLEGARLO/DESPLEGARLO.

Freno electromagnético:

El scooter eléctrico incorpora Freno Electromagnético, es decir, un freno de seguridad automático de disco magnético también conocido como freno de seguridad Fail-Safe. Los frenos electromagnéticos son automáticos y funcionan cuando el scooter eléctrico esté encendido incluso cuando el scooter se encuentre en una pendiente. Los frenos electromagnéticos también se activarán siempre que el scooter eléctrico esté apagado,

Protección térmica:

El regulador del scooter eléctrico está equipado con un sistema de seguridad denominado retroceso térmico. Un circuito integrado controla la temperatura del regulador y del motor. En el supuesto de que el regulador y el motor se calienten en exceso, el regulador interrumpirá la alimentación para permitir que se refrigeren los componentes eléctricos. A pesar de que su scooter eléctrico reanudará la velocidad normal cuando la temperatura vuelva a un nivel de seguridad, le recomendamos esperar 5 minutos antes de restablecer la marcha con el fin de permitir que los componentes se enfríen.

Le recomendamos que utilice únicamente baterías originales.

Información general del producto:

El equipo es un paquete de baterías recargables de iones de litio para utilizar en equipos de tecnología de la información.

Modelo:	EBP28A076C1
Disposición de la celda:	7S3P
Capacidad mínima (Ah):	10,05
Tensión nominal (Vdc)	25,2V
Corriente de carga máxima (A):	6,0
Tensión de carga máxima (Vdc):	29,4
Corriente de descarga máxima (A)	20,0
Tensión de corte de descarga (Vdc):	19,6

Información adicional:

La **celda de la batería** utilizada es un producto certificado analizado de conformidad con la norma de la **misma versión**.

Otros comentarios:

Masa del equipo: 1.762 kg aprox.

Retire la caja de baterías del scooter eléctrico

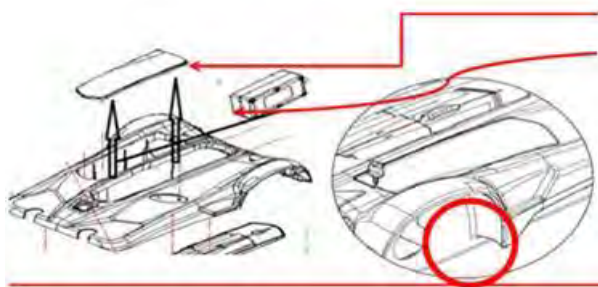

- A) Levante la cubierta lateral**
- B) Levante la caja de la batería (1,7KG) tras retirar la cubierta lateral**

Asegúrese de que los conectores de la batería estén conectados correctamente tras instalar las baterías en el scooter eléctrico.

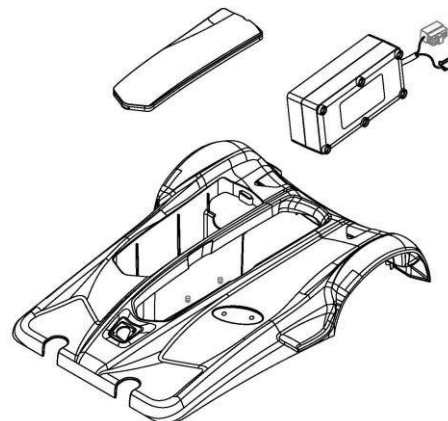

NO utilice el scooter con las baterías agotadas, ya que podría detenerse en mitad de un trayecto. Por favor, retire la caja de baterías del scooter antes de guardarlo durante un espacio de tiempo prolongado.



¡Prohibido! Aunque el scooter ha superado los requisitos de la prueba de pulverización de agua IPX4, mantenga las conexiones eléctricas alejadas de fuentes de humedad, incluida la exposición directa al agua o a fluidos corporales y la incontinencia. Compruebe con frecuencia los componentes eléctricos en busca de indicios de corrosión y sustitúyalos si es necesario.

¡Atención! El cargador solo se deberá utilizar en espacios interiores y secos, protegido de la humedad y el agua.



Dependiendo del uso, el terreno y las condiciones de conducción, las baterías pueden tener mayor o menor autonomía.

Aunque no utilice el scooter, recomendamos cargar periódicamente las baterías.

Nota: No utilice baterías de automóviles.

No están diseñadas para soportar una descarga larga e intensa y su uso no es seguro en un scooter eléctrico.

A menudo, la vida útil de una batería es el reflejo de los cuidados que recibe.

Para un buen rendimiento de la batería y una larga durabilidad se recomienda cargar el scooter diariamente, si hace un uso diario recargue la batería por las noches.

CARGADOR DE BATERÍA

El cargador de la batería toma la tensión estándar de la toma de corriente de la pared (corriente alterna) y la convierte en corriente continua (DC). Las baterías utilizan corriente continua para poder hacer funcionar el scooter eléctrico. Cuando la batería esté completamente cargada, el amperaje del cargador estará casi en cero. De esta forma, el cargador mantiene una carga, pero sin sobrecargar la batería.

Nota 1: Las baterías no pueden cargarse si se han descargado hasta casi una tensión cero.

Nota 2: El scooter eléctrico cumple los requisitos de la ISO 7176-14:2008 y la ISO 7176-21:2003.

Nota 3: Utilice únicamente el modelo de cargador de batería proporcionado por el vendedor del scooter.

La utilización de cualquier otro tipo de cargador puede resultar peligrosa y precisa la aprobación del fabricante.

DESCRIPCIÓN

El NL07C-25HT es un cargador inteligente diseñado especialmente para baterías de iones de litio de 7 celdas en serie.

Especificaciones eléctricas:

1. Entrada: 100~240VAC, 50/60 Hz Salida: 29,05V \pm 0,2V 2,5Adc \pm 10%
2. Salida del cargador: El cargador viene preconfigurado de fábrica para cargar baterías de iones de litio de 7 celdas.

Modo de carga:

- 1) Modo corriente constante (CC): al comienzo de la carga, corriente constante de carga de 2,5Adc \pm 10% para cargar el conjunto de baterías hasta alcanzar una tensión de 29,5V \pm 0,2V.
- 2) Modo tensión constante (CV): la salida se mantendrá constante en 29,05V \pm 0,2V hasta el final de la carga.
- 3) Estado pre-carga: cuando la tensión de la batería sea inferior a 21V \pm 1V, se pondrá en marcha la pre-carga. La corriente de carga es el 30% de la corriente de carga CC: 0,75Adc \pm 10%.



Gráfico de señales indicadoras

Estado	Indicador	LED 1	LED 2
Encendido (Encendido enchufando la fuente de CA y sin batería) Parpadea tres veces y a continuación ON		OFF	ON
Modo de corriente constante		ON	OFF
Modo de tensión constante		ON	OFF
Batería completamente cargada (Corriente $\leq 300 \pm 100\text{mA}$)		ON	ON
Modo precarga		Parpadeo lento	OFF
Fallo modo precarga		LEDs rojas y verdes parpadean de forma sincronizada	
Sobretensión, sobre corriente, fallo de CC CV		LEDs rojas y verdes parpadean de forma rápida y alternativa	

Especificaciones mecánicas:

1. Dimensiones: 167*74*37 mm.
2. Peso: 410 g aprox.
3. Salida cargador: conector 3 clavijas. (Clavija 1- Positiva; Clavija 2 - Negativa; Clavija 3 - Negativa)
4. Enchufe CA: rectangular 2 clavijas estándar
5. Cable CA: Tipo enchufe pared nacional bajo pedido.

Procedimientos de funcionamiento:

1. ¡Atención!: Conectar primero el cargador a la corriente alterna *antes* de conectar la batería al cargador. Al enchufarlo en la red de corriente alterna el indicador de “encendido” se iluminará y el indicador de “Estado” se pondrá en color VERDE; a continuación, conectar el conjunto de baterías al cargador.
2. Si se produce un cortocircuito en la salida, el indicador de “Estado” alternará entre el color ROJO (16ms) y el VERDE (496ms). La intermitencia durará hasta que el sistema se haya reajustado y se haya retirado la pieza.
3. Durante la carga, el indicador de “Estado” se pone en ROJO. Una vez finalizada la carga, cambia a VERDE.
4. Para evitar el fallo de las baterías, cuando el cargador permanezca en estado de precarga durante más de 5 horas, dejará de cargar y el indicador de “Estado” mostrará una luz intermitente cada segundo para indicar error de precarga.

5. Si surge cualquier problema, verifique el estado de las baterías y repita los pasos anteriores. Si el problema persiste, póngase en contacto con el fabricante para recibir asistencia técnica.

Verificaciones antes de utilizar el scooter:

1. Compruebe que el juego de baterías sea compatible con el cargador NL07C antes de conectarlo.
2. El conector de 3 clavijas del cable de salida viene preconfigurado de fábrica. No cambie las conexiones ante la posibilidad de causar graves peligros.
3. El cargador NL07C está diseñado para ser utilizado únicamente con baterías METCO y no se recomienda utilizarlo con otros juegos de baterías. Los juegos de baterías de otros fabricantes deberán ser aprobados por METCO antes de utilizar el cargador.
4. El cargador NL07C es una herramienta de precisión y debe mantenerse alejado de dispositivos que emitan elevadas radiaciones electromagnéticas.



ATENCIÓN

- ◆ Cargue siempre las baterías en zonas bien ventiladas.
- ◆ El cargador solo se deberá utilizar en espacios interiores y secos. Se debe proteger frente a la humedad.
- ◆ Si no se va a utilizar el scooter eléctrico durante un espacio de tiempo prolongado, recargue las baterías al menos una vez al mes para evitar su deterioro.
- ◆ ¿Se puede utilizar un cargador diferente? Se debe tener en cuenta que los cargadores se seleccionan específicamente para aplicaciones determinadas y se ajustan al tipo y al tamaño de las baterías. Para recargar su scooter de forma segura y eficiente, recomendamos utilizar únicamente el cargador suministrado como equipo original con su scooter. Se prohíbe utilizar cualquier método de carga que recargue las baterías de forma individual.

Según el tipo de baterías y el estado en el que se encuentren, se suelen cargar completamente en 4-10 horas.

Esto se indicará cuando la luz de estado en el panel lateral del cargador de baterías se ponga verde. Cargar la batería más tiempo del necesario no dañará la batería.

Recomendamos cargar la batería durante 8 a 10 horas después del uso diario. No cargue la batería durante más de 24 horas.

Lea las instrucciones de funcionamiento del cargador antes de utilizarlo.
Asegúrese de cargar siempre la batería después de utilizar su scooter eléctrico.
Si en el cargador aparece una luz roja, compruebe por favor si está estropeado o si falla la conexión eléctrica.

Mantenga limpios los bornes de la batería para que la carga se pueda realizar de manera eficiente.

Precaución

Tenga cuidado al utilizar el paquete de iones de litio (o soft pack).

Manipulación durante el montaje

- No utilice las baterías si han sufrido golpes o se han caído.
- Tampoco utilice la batería si se encuentra estropeada.
- Evite descargas electrostáticas en un entorno de trabajo adecuado y por parte de los trabajadores

Conservación

- 1) Mantenga las baterías en buen estado de funcionamiento mientras estén almacenadas durante largos periodos de tiempo (40%~60% SOC o rango de tensión 25V~26V).
- 2) Se recomienda inspeccionar la batería cada 6 meses para comprobar que se encuentren en buen estado tras almacenarse durante un espacio prolongado de tiempo.
- 3) Si el paquete de baterías no se encontrase en el estado indicado en el punto 1) deberá cargarlas o descargarlas hasta alcanzar el estado de conservación recomendado.
- 4) Se deben mantener en un ambiente seco y de baja humedad, especialmente protegidas frente a las altas temperaturas.
- 5) No almacene las baterías cerca de fuentes de calor ni en lugares expuestos a la luz solar directa.

Prohibiciones

- 1) No arroje las baterías al fuego, ni las exponga a fuentes de calor.
- 2) No desmonte ni modifique el juego de baterías.
- 3) No deje la batería expuesta a altas temperaturas (45°C o más).
- 4) No sumerja la batería en agua, ni la deje expuesta a una humedad elevada.
- 5) No golpee ni deje caer las baterías.
- 6) No caliente ni suelde los bornes de la batería.

Su scooter está diseñado para un mantenimiento mínimo. No obstante, como cualquier vehículo motorizado, requiere una serie de revisiones rutinarias. Para mantener el buen funcionamiento de su I-TERRA durante años, le recomendamos realizar las siguientes revisiones.

COMPROBACIONES DIARIAS

- Comprobación visual del estado de los neumáticos.
- Inspección del medidor del estado de la batería en el regulador para determinar si es necesario recargarla.

COMPROBACIONES MENSUALES

- Inspeccione visualmente las conexiones del regulador. Asegúrese de que no estén dañados, rasgados, ni presenten cables expuestos.

REVISIONES:

- Asegúrese de mantener limpio el regulador protegiéndolo de la lluvia o el agua. Nunca limpie su scooter con una manguera ni lo ponga en contacto directo con el agua.
- Mantenga las ruedas limpias, sin pelusas, pelos, arena y fibras de alfombra.
- Inspeccione visualmente la banda de rodadura de los neumáticos. Si es inferior a 1 mm (1/32"), contacte con su distribuidor local para sustituirlos.
- Puede lavar toda la tapicería con agua tibia y jabón suave. Compruebe cada cierto tiempo que el asiento y el respaldo no estén combados y no presenten cortes ni desgarros. Sustituya la tapicería si es necesario. No guarde su scooter en un lugar húmedo ya que podría aparecer moho y las partes tapizadas podrían deteriorarse rápidamente.
- Para los mecanismos móviles basta una simple lubricación e inspección. Lubrique con vaselina o aceite suave. No utilice aceite en exceso ante la posibilidad de que las pequeñas gotas manchen y dañen las alfombrillas y los accesorios, entre otros elementos.
- Realice siempre una inspección general para asegurarse de que las tuercas y los tornillos estén bien fijados.

Limpieza y desinfección

- Utilice un paño húmedo y un producto de limpieza no abrasivo para limpiar las piezas de plástico y metal de su scooter eléctrico. No utilice productos que puedan rayar la superficie.
- Si fuera necesario limpie su vehículo con un desinfectante autorizado. Antes de aplicarlo compruebe que su uso es seguro. Siga las instrucciones de seguridad para el uso correcto del desinfectante y/o producto de limpieza antes de aplicarlo a su vehículo. El uso incorrecto del mismo podría provocar irritación de la piel o un deterioro prematuro de la tapicería y acabados del scooter.

Centralita Dynamic de 50 amperios: su scooter eléctrico está equipado con una centralita Dynamic, que monitorea continuamente las condiciones de funcionamiento de su scooter. Si detecta un problema, lo indicará con destellos en la luz de ENCENDIDO / APAGADO. Debe contar el número de destellos y ver la lista para comprobar qué tipo de error ha ocurrido de acuerdo con el número de destellos.

Si, cuando se enciende, hay un error con el sistema, entonces el indicador de estado parpadeará en rojo. El número de parpadeos indicará el tipo de error. No todos los problemas que detecta la centralita son fallos del scooter en ocasiones simplemente son avisos para que el scooter no se dañe.

Estos se describen en la tabla siguiente.

Destellos	Fallo	Comentarios
1	Batería baja	La batería está agotada, cargue la batería. Si apaga el scooter durante unos minutos, podrá recuperarse la batería lo suficiente para que aún pueda recorrerse una distancia corta. No obstante, solo deberá hacer esto en caso de emergencia, ya que esto ocasiona que la batería se descargue en exceso.
2	Fallo de batería	La batería se ha agotado. Recargue las baterías. Verifique la batería y el cableado asociado
3	Tensión de la batería demasiado alta	La tensión de la batería es demasiado alta. Si el cargador de batería está conectado, desconéctelo del scooter. El sistema electrónico carga la batería al desplazarse cuesta abajo y al frenar. Este fallo se produce cuando la tensión de la batería se eleva demasiado durante este proceso. Apague el scooter y vuelva a encenderlo.
4	Tiempo de alimentación excedido	La corriente máxima se ha excedido durante un periodo de tiempo demasiado largo, probablemente debido a que el motor se ha sobrecargado o ha estado funcionando contra una resistencia inamovible. Apague el scooter, espere unos minutos y después, vuelva a encenderlo. El sistema electrónico ha determinado un cortocircuito del motor. Compruebe si existen cortocircuitos en los cables e inspeccione el motor. Póngase en contacto con su distribuidor.
5	Fallo de los frenos	El electrofreno tiene mal las conexiones Existe un defecto en la bobina de frenado o en el cableado. Compruebe si existe algún cortocircuito o circuito abierto en el freno magnético y en los cables. Póngase en contacto con su distribuidor.
6	Inhibidor 2 activo	La centralita está inhibida para la conducción. El inhibidor 2 está activado. Esto puede ser porque el cargador de batería está conectado o la palanca del acelerador no está en su posición central al encender el scooter. Póngase en contacto con su distribuidor.
7	Fallo en el potenciómetro acelerador	El sistema electrónico de la palanca de acelerador podría estar defectuoso o no está correctamente conectado. Compruebe si existe algún cortocircuito o circuito abierto en el cableado. El potenciómetro (acelerador) no está ajustado en la posición central, póngalo en la posición central.
8	Mala conexión del motor	Conexiones del motor flojas o desconectadas. Revise la conexión del motor con la centralita.
9	Otros errores	Revise las conexiones y cableado Posible fallo de centralita.

Nota: Si tiene algún problema técnico, se recomienda que consulte con su distribuidor local antes de intentar solucionar el problema por su cuenta. Los siguientes síntomas pueden indicar un problema grave con su scooter. Póngase en contacto con su distribuidor local si surge alguno de los siguientes:

1. Ruido en motor
2. Cables dañados
3. Conectores rotos o agrietados
4. Desgaste Desigual de los neumáticos
5. Tirones
6. Movimiento hacía un solo lado
7. Ruedas dobladas o rotas
8. No se enciende
9. se enciende, pero no se mueve.

Como desemparejar mando a distancia.

Presione el botón de reinicio en la parte inferior (ubicado en la posición que se muestra en la foto) alrededor de 10 segundos hasta que la iluminación LED se apague (para ver el LED es necesario desmontar la tapa que cubre el suelo del scooter)

**Como emparejar mando a distancia.**

Presione el botón de reinicio una vez (en este momento se encenderá la iluminación LED).

Luego, presione el botón "verde" del control remoto una vez.

En este momento, el LED se iluminará y comenzará a parpadear alrededor de 5 segundos y se apagará.

¡El proceso de emparejamiento a finalizado!

En el caso de una reclamación el consumidor debe dirigirse al establecimiento donde adquirió el producto o al proveedor autorizado.

En el caso de que sea imposible contactar con el establecimiento donde se adquirió el bien, para cualquier duda o reclamación puede enviarnos un e-mail a incidencias@apexmedical.es, llamar al teléfono 94.470.64.08 o contactar con nuestros comerciales.

La garantía de nuestros productos se inicia desde el día en que APEX MEDICAL entrega el producto al cliente, en general desde la fecha del albarán más 1 o 2 días de transporte.

El producto se recogerá o entregará, en el caso de que sea necesario, en el lugar donde se ha emitido la correspondiente factura. El producto deberá estar correctamente embalado y en unas condiciones razonables de higiene.

Para la aprobación de la garantía como consecuencia de una queja o reclamación por cualquier defecto o incidencia en el producto es obligatorio presentar la siguiente información:

- El nombre o razón social del comprador.
- El número de serie del producto.
- Descripción del problema o defecto del producto.
- Fotos del equipo dañado en casos de roturas, desperfectos, golpes, etc.

De no presentar dicha información, la garantía quedará exenta.

Los defectos o desperfectos debido a una incorrecta conservación, utilización o manipulación del producto o de sus materiales o los desgastes producidos por un uso normal del mismo, no se incluyen en esta garantía.

Las reparaciones sólo pueden realizarse por el servicio técnico de APEX o por centros autorizados.

Apex declina cualquier responsabilidad por lesiones personales o daños a la propiedad como resultado del uso incorrecto o peligro- so de los productos comercializados.

El comprador asume y acepta todas las condiciones de venta y garantía aquí expuestas en la compra de cada producto adquirido a APEX MEDICAL.

APEX

Wellell Group

APEX MEDICAL, S.L.
c/ Elcano, 9, 6ª planta
48008 Bilbao (Vizcaya)
Tel: (+34) 94.470.64.08
E-mail: info@apexmedical.es

