

Wellell



iAtlantis

Silla de ruedas eléctrica

Funcionamiento del producto e instrucciones técnicas

Lea atentamente estas instrucciones antes de utilizar el producto.
Consulte la fecha de fabricación en el certificado de idoneidad o en el embalaje exterior.

V.8 17/12/2024

Índice

I.	Prólogo.....	01
II.	Pautas de seguridad.....	01
III.	Características del producto.....	03
IV.	Descripción de los símbolos.....	04
V.	Función de plegado y desplegado.....	05
VI.	Introducción.....	08
VII.	Mantenimiento diario.....	13
VIII.	Transporte y almacenaje.....	19
IX.	Resolución de problemas y especificaciones.....	19
X.	Compatibilidad electromagnética.....	23
XI.	Mando para acompañante.....	26
XII.	Observaciones adicionales.....	28
XII.	Observaciones adicionales.....	30

I. Prólogo

¡Hola, estimado usuario!

Gracias por confiar en Welteff y por comprar nuestra silla de ruedas eléctrica. Cuidadosamente diseñada, esta silla ha tenido una gran aceptación gracias a su peso ligero, reducido consumo de energía, eficiencia, flexibilidad y seguridad.

Antes de utilizarla, lea atentamente este manual de usuario para conocer correctamente sus funciones, ejercer un mayor control sobre ella y realizar el mantenimiento necesario a fin de garantizar su correcto estado.

Si tiene problemas con el producto durante su uso, póngase en contacto con el distribuidor. Estaremos encantados de atenderle.

II. Pautas de seguridad

- ⊘ No utilice la silla de ruedas eléctrica hasta haber leído y comprendido completamente este manual.
- ⊘ No utilice la silla de ruedas eléctrica hasta haber finalizado el montaje y su inspección.
- ⊘ Se recomienda que las personas con alteraciones psíquicas, falta de reflejos y dificultades que afecten a la conducción se abstengan de utilizar esta silla de ruedas eléctrica.
- ⊘ No desmonte ni modifique la silla de ruedas eléctrica, y no sustituya piezas por otras no fabricadas por nuestra empresa.
- ⊘ No suba ni baje de la silla de ruedas eléctrica cuando el mando esté encendido ni cuando la silla se accione manualmente, en ausencia de una persona que la mantenga fija.
- ⊘ No utilice la silla de ruedas eléctrica cuando la rueda antivuelco no se despliegue o no funcione.
- ⊘ No incline ni levante la silla de ruedas eléctrica hacia un lado durante su uso en condiciones normales.
No se apoye sobre el reposapiés de la silla de ruedas eléctrica para evitar que vuelque lateralmente.
- ⊘ No realice giros en las pendientes.

- ⊗ Para evitar accidentes, la silla de ruedas eléctrica no se debe manejar por dos personas al mismo tiempo.
- ⊗ Cuando la silla de ruedas eléctrica esté en movimiento se debe reducir la velocidad antes de realizar giros.
- ⊗ Cuesta abajo, conduzca despacio con la marcha más corta. Cuesta arriba, conduzca con cuidado a baja velocidad e inclinando el cuerpo hacia adelante.
- ⊗ El uso de las sillas de ruedas eléctricas está estrictamente prohibido durante su transporte.
- ⊗ Compruebe que las conexiones de las ruedas estén bien fijadas y resulten fiables.
- ⊗ Tenga cuidado al manipular la palanca del mando de control y evite tirar rápidamente hacia adelante y hacia atrás.
- ⊗ El mando de control es el componente principal de la silla de ruedas, por lo que no debe dejarla estacionada al aire libre durante un espacio de tiempo excesivo. Cuando llueva, coloque la silla de ruedas eléctrica en el interior para evitar la humedad.
- ⊗ Antes de encender el mando de control, asegúrese de que la palanca de cambio para la conducción en modo "manual/eléctrico" de los motores izquierdo y derecho esté en "eléctrico".
- ⊗ No cambie la palanca del modo "manual/eléctrico" del motor a modo "manual" durante el desplazamiento en la silla de ruedas. Si cuando la silla de ruedas eléctrica se encuentre en modo "eléctrico" necesita utilizar equipos de comunicación por radio, como teléfonos móviles y ordenadores portátiles, desconecte primero la alimentación del mando de control.
- ⊗ Esta silla de ruedas eléctrica es adecuada para terrenos llanos y con poca pendiente. Evite superficies con pendientes superiores a 6 grados y obstáculos de más de 4 cm.
- ⊗ Está terminantemente prohibido pasar por alcantarillas y otros espacios con orificios horizontales.
- ⊗ Si no utiliza la silla de ruedas eléctrica durante un espacio de tiempo prolongado, cargue la batería. Utilice la silla de ruedas eléctrica al aire libre dentro del radio de acción de la comunidad.
- ⊗ Está prohibido circular por la autopista ante la posibilidad de provocar accidentes de tráfico.

Cualquier incidente grave relacionado con este producto deberá ser comunicado inmediatamente a su proveedor.

III. Características del producto

Partes del producto

- ▶ Este producto consta de bastidor, mando de control, motores, batería, reposapiés, reposabrazos, rueda delantera y rueda trasera.



Imagen 3.1

Imagen 3.2

Características estructurales

- ▶ Motores de bajo consumo y alta eficiencia.
- ▶ Bastidor plegable fácil de montar.
- ▶ Mando de control inteligente: botón de encendido, pantalla, palanca de mando universal y bocina.
- ▶ Sistema de freno electromagnético seguro y fiable.
- ▶ Dispositivo antivuelco.
- ▶ Desmontaje rápido del juego de batería de litio.
- ▶ Dos modos de funcionamiento: modo de conducción eléctrica autónoma y modo manual.

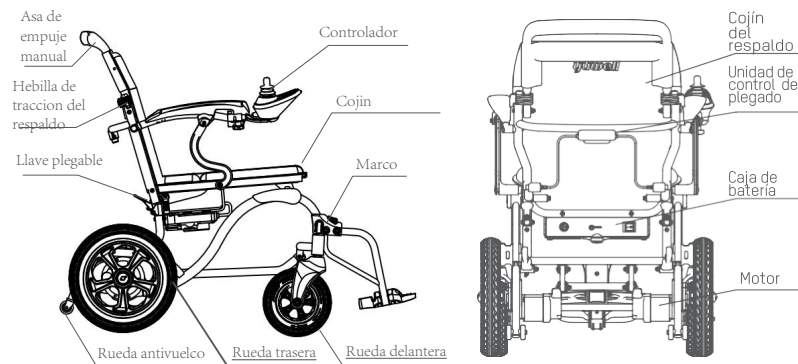



IV. Especificaciones técnicas









Tipo de producto: dispositivo para uso en el exterior	Velocidad máxima: $\leq 6,0$ km/h
Rango de temperatura ambiente de funcionamiento: $-25\text{ }^{\circ}\text{C} \sim +50\text{ }^{\circ}\text{C}$	Peso máximo: ≤ 100 kg
Batería: batería de litio DC24V \times 12 Ah	
Radio de giro mínimo: 1,2 m	
Los parámetros anteriores variarán en función del peso del ocupante, el entorno y el uso de la batería.	
Condiciones de funcionamiento normal:	
Rango de temperatura ambiente: $-25\text{ }^{\circ}\text{C} \sim +50\text{ }^{\circ}\text{C}$	Rango de humedad relativa: 25% ~ 95%
Rango de presión atmosférica: 86kPa ~ 106kPa	
Fuente de alimentación interna: DC24V \pm 5V	
Requisitos eléctricos: Piezas aplicadas de tipo B	Modo de funcionamiento: funcionamiento continuo
Protección contra la penetración de líquidos: IPX4	Potencia del motor: 200 W en cada lado
El equipo no se puede utilizar con gas anestésico inflamable mezclado con aire ni con gas anestésico inflamable mezclado con oxígeno u óxido nitroso.	

*Los parámetros de las especificaciones técnicas como la velocidad, autonomía, radio de giro o pendiente están definidas en base a las condiciones óptimas ambientales y de la batería de acuerdo con la ISO 7176

IV. Descripción de los símbolos

Símbolos referentes a las pautas de seguridad de la silla de ruedas eléctrica y significado.

Símbolos	Significado	Símbolos	Significado
	Pieza de aplicación Tipo B		Hacia arriba
	Impermeable		No colocar boca abajo

	Frágil:manipúlese con cuidado		Límite de apilamiento
	Fabricante		Consulte el manual de instrucciones
	Este dispositivo cumple con las disposiciones del Reglamento (UE) 2017/745 sobre productos sanitarios.		
IPX4	A prueba de salpicaduras: las salpicaduras de agua no causarán daños.		
	Nota: Consulte el documento que acompaña a la silla de ruedas eléctrica.		
	Marca de control de la contaminación de productos electrónicos. Indica que el periodo de uso sin dañar el medio ambiente es de 10 años, excepto en el caso de los consumibles.		
	Este símbolo indica contenido obligatorio (de obligado cumplimiento). El contenido obligatorio específico se expresa en palabras o dibujos en o cerca del signo. Sirve para indicar el "contenido obligatorio general".		
	Este símbolo indica contenido prohibido (no permitido). El contenido prohibido específico se expresa en palabras o dibujos en o cerca del signo. Sirve para indicar el "contenido prohibido general".		

V. Función de plegado y desplegado

I. Desplegado

- Desembale la silla de ruedas eléctrica, tal y como se muestra en la imagen

5.1. Afloje el botón de ajuste del mando de control y gírelo 90 grados **hasta la** posición central, como se muestra en las imágenes 5.2 y 5.3.



Imagen 5.1



Imagen 5.2

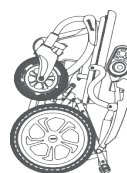

Imagen 5.3

- Coloque la silla de ruedas eléctrica en posición horizontal. Mantenga presionado el botón de la unidad de control de plegado con la mano izquierda y sujete el tubo del asiento con la mano derecha (véase la imagen 5.4). El centro de gravedad quedará inclinado hacia el botón de plegado. Para desplegar la silla de ruedas, elévela hasta que el pasador de resorte del dispositivo de plegado trasero salte y las hebillas de bloqueo de ambos lados queden fijas, como se muestra en la Imagen 5.5.

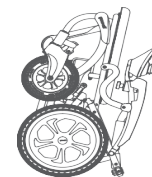

Imagen 5.4

Imagen 5.5

- Gire la barra de empuje manual en el sentido de las agujas del reloj y tire de las hebillas de bloqueo a ambos lados del respaldo girando 90 grados al mismo tiempo, de manera que el pasador de resorte bloquee la barra de empuje manual (véanse las imágenes 5.6 y 5.7).

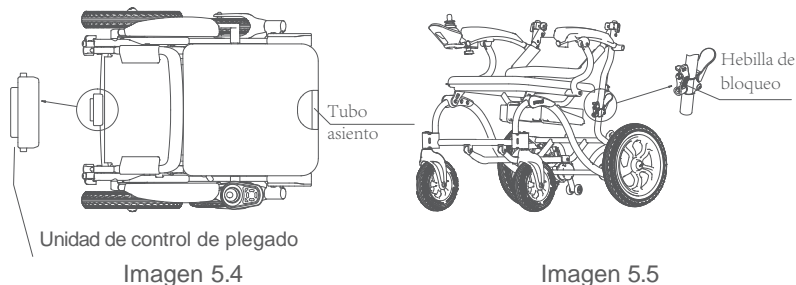

Imagen 5.6

- Mantenga presionado el pasador de bloqueo con resorte, sostenga la pieza fija de montaje del brazo móvil e insértela en el bastidor hasta hacer contacto con el pasador de posicionamiento. Tras la instalación, libere el pasador de bloqueo.



Imagen 5.7

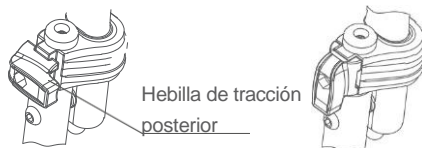

Imagen 5.8

11. Plegado

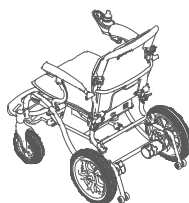
Desmontaje del brazo móvil: mantenga presionado el pasador de bloqueo con resorte, sostenga la pieza fija de montaje del brazo móvil y deslícela hacia arriba hasta que quede íntegramente separada del bastidor. El brazo móvil quedará completamente desmontado, como se observa en la Imagen 5.9.

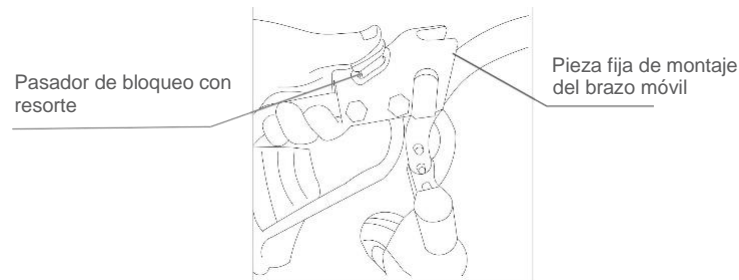

Imagen 5.9

- Tire de la hebilla trasera, gírela 90 grados y gire la barra de empuje manual en sentido contrario a las agujas del reloj hasta que el pasador de resorte de plástico sobresalga, como se observa en la imagen 5.10.

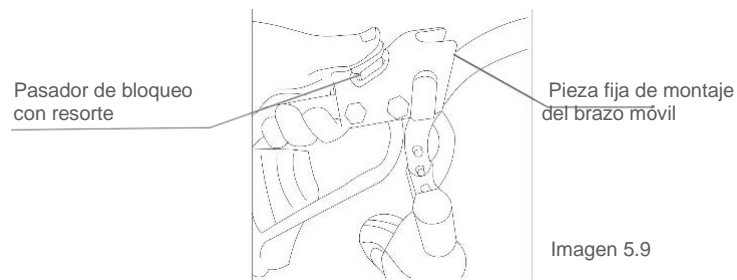

Imagen 5.10

- Tire de la hebilla de bloqueo que se muestra en la imagen 5.5 y del tubo antivuelco que se aprecia en la imagen 5.12. Al mismo tiempo, tire de las palancas de plegado de ambos lados, como se observa en la imagen 5.10. Pliegue la silla de ruedas hacia abajo con firmeza hasta que el pasador elástico quede encajado en la pieza de plástico retráctil. A continuación, disponga la silla en posición vertical como en la imagen 5.11.



Imagen 5.11

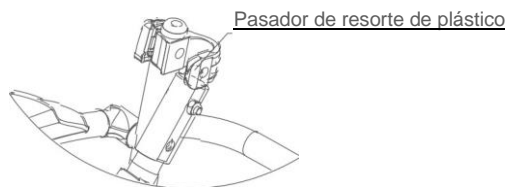

Imagen 5.12

- Instalación y desmontaje de la rueda antivuelco: durante la instalación, presione con los dedos el botón del pasador de resorte de la rueda antivuelco, alinéelo con el orificio del bastidor e insértelo hasta observar que la pieza redonda encaje en el orificio correspondiente de la silla de ruedas. Para desmontarla, mantenga pulsado el botón del pasador de resorte, sujete la rueda antivuelco y tire de ella hacia afuera, como se observa en la imagen 5.13.

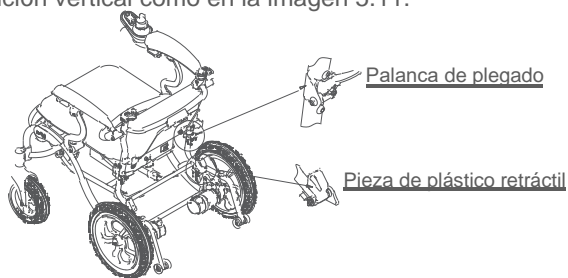

Imagen 5.13

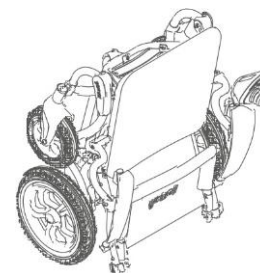
I. Descripción de las funciones del mando

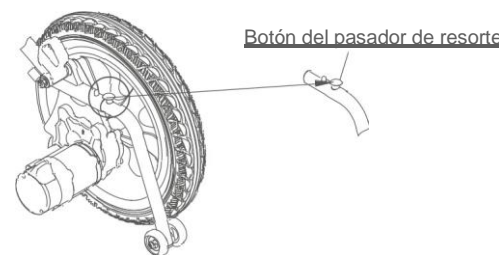
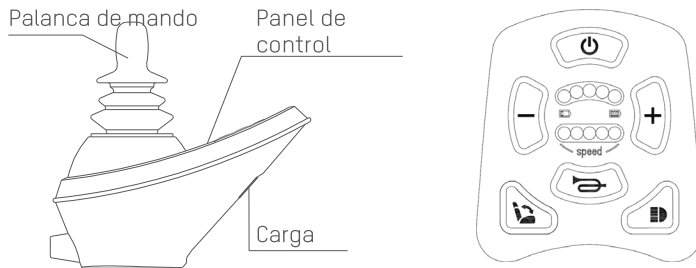

VI. Introducción

Imagen 6.1



Botón de encendido

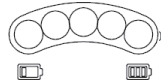

Indicador de batería



Indicador luminoso de velocidad

Imagen 6.2



Botón de bocina



Botón de desaceleración de velocidad

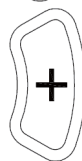

Botón de aceleración de velocidad

► Palanca de mando

La palanca de mando tiene como función principal controlar la dirección y la velocidad de la silla de ruedas. La dirección en la que se empuje la palanca de mando es la misma que la dirección de avance de la silla de ruedas. Cuanto más se empuje la palanca de mando con respecto a su posición central, más rápido avanzará la silla de ruedas. Cuando la silla de ruedas esté parada, no empuje la palanca de mando de forma repentina, sino con la mayor suavidad posible. Sujetando la palanca de mando, puede controlar la silla de ruedas eléctrica para que avance, retroceda o gire a la izquierda y a la derecha. La silla volverá automáticamente a su posición si suelta la palanca de mando, tras lo cual, frenará

► Indicador de batería

El indicador de batería es la señal luminosa del nivel de carga. El estado de carga se muestra mediante 1 luz LED roja, 2 luces LED amarillas y 2 luces LED verdes. 2 luces LED verdes permanentemente encendidas indican que la batería está completamente cargada. Si sólo las luces LED amarillas o la roja están encendidas, el nivel de batería es bajo, en cuyo caso, se deberá cargar lo antes posible para garantizar el uso de la silla de ruedas en condiciones de normalidad.

► Velocímetro

Muestra el valor de ajuste de la velocidad máxima de la silla de ruedas. Existen cinco ajustes de velocidad: la marcha 1 es la más lenta y la 5 la más rápida.

► Botón de bocina

Presione este botón para hacer sonar la bocina.

► Botón de aceleración

Pulse este botón para aumentar el valor de ajuste de la velocidad. Cada vez que lo pulse, aumentará una marcha, hasta llegar a la quinta y última marcha.

► Botón de desaceleración

Pulse este botón para disminuir el valor de ajuste de la velocidad. Cada vez que lo pulse, reducirá una marcha hasta llegar a la primera.

II. Conversión entre conducción eléctrica y manual



Imagen 6.3

Imagen 6.4

Cuando la silla de ruedas no necesite desplazarse en modo de conducción eléctrica y se pueda empujar manualmente, gire las palancas del motor izquierda y derecha para disponerlas en posición "manual". Cuando el modo de conducción sea eléctrico, las palancas se deberán disponer en posición "eléctrico" automáticamente. Modo eléctrico. Modo eléctrico/manual

III. Descripción de la caja de batería

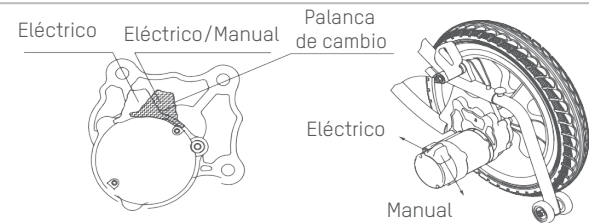
Como se muestra en la imagen 6.5, al pulsar el botón de encendido se encenderá la luz indicadora de la potencia de la batería. Al dejar de pulsar, la luz se apagará. Si se encienden cuatro luces verdes al mismo tiempo, la potencia de la batería es suficiente. Si se encienden tres luces verdes al mismo tiempo, la potencia es normal. Y si se encienden dos luces verdes al mismo tiempo, la potencia es insuficiente. Cuando sólo esté encendida una luz verde, deberá cargar inmediatamente la batería. ① Desmontaje: desenchufe el conector del mando de control y gire la perilla 180 grados en sentido contrario a las agujas del reloj para retirar la caja de batería.

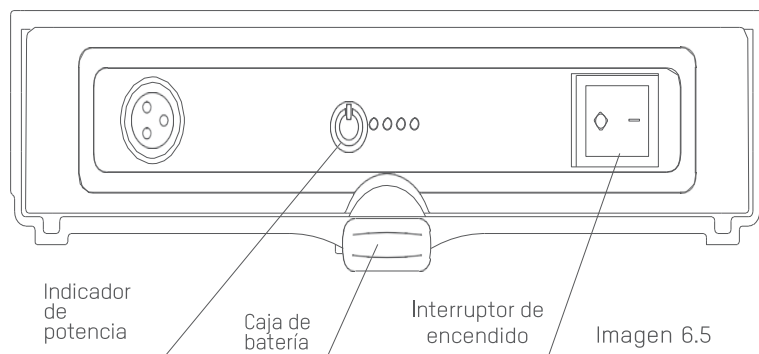

② Desmontaje de la caja de batería

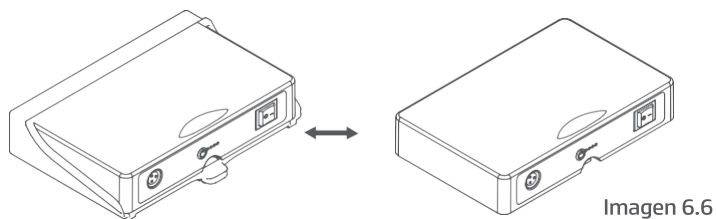

③ Montaje de la caja de batería: inserte la caja de batería y gire la perilla 180 grados en el sentido de las agujas del reloj para fijarla.

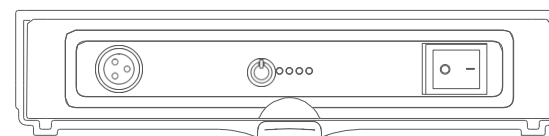

Desbloqueo

Imagen 6.7

IV. Descripción de la carga

El cargador de baterías de litio tiene una salida nominal de 24 V y ▶ debe cumplir los requisitos de la norma IEC60601-1.

Nota

▶ Durante la carga, encienda el interruptor de alimentación de la caja de batería de la silla de ruedas eléctrica y apague el botón de encendido del mando de control. Nota: El interruptor de encendido de la caja de batería está apagado cuando sale de fábrica. Asegúrese de encenderlo durante la carga. "I" corresponde al estado de encendido y "0" al estado de apagado, como se muestra en la imagen 6.8.



Imagen 6.8

▶ Inserte el enchufe de salida del cargador en la ranura inferior del mando de control, como se muestra en la Imagen 6.9.

⚠ Nota: Al cargar desde el puerto del mando de control, está estrictamente prohibido desenchufar el cable de alimentación del conector de la caja de batería. NO manipule los pines dentro del conector de alimentación.

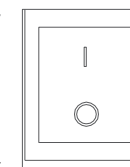
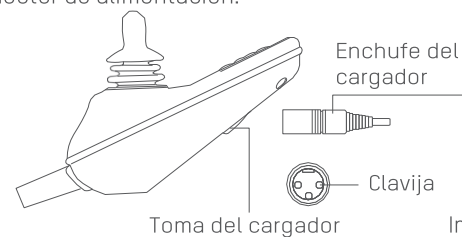

- ▶ Método de carga 2: Retire la caja de batería de la silla de ruedas eléctrica e inserte el enchufe del cargador en la ranura, como se muestra en la imagen 6.10.



Imagen 6.10

- ▶ Para garantizar su correcto funcionamiento no cambie el circuito arbitrariamente.
- ▶ Durante el proceso de carga no desconecte el circuito de la batería a fin de evitar quemaduras o incendios.

V. Pasos para una conducción normal

- ▶ Encienda el interruptor de alimentación de la caja de batería y pulse "I" para disponerla en estado normal de funcionamiento, como se muestra en la imagen 6.8.
 - ▶ Cambie las palancas de los dos motores de posición "manual" a posición "eléctrica".
- ⚠ Nota: La palanca de conmutación del motor no se debe cambiar en una pendiente. Pulse el botón de encendido del mando de control para comprobar que los frenos eléctricos de la silla de ruedas estén activados. Si la silla de ruedas no se mueve, los frenos funcionan debidamente. Si no es así, deberá ponerse en contacto con el distribuidor o el fabricante. Después de sentarse en la silla de ruedas eléctrica, pulse el botón de encendido del mando de control. La luz indicadora se encenderá y la palanca de mando se deberá encontrar en la posición central.
- ▶ Debe concentrarse en controlar la silla de ruedas, especialmente si es un conductor novel. La palanca de mando permite controlar la dirección y la velocidad al mismo tiempo. Empuje la palanca de mando lentamente en la dirección en la que desee trasladarse. El freno electromagnético se liberará con un sonido "click", tras lo cual, la silla de ruedas eléctrica comenzará a moverse.

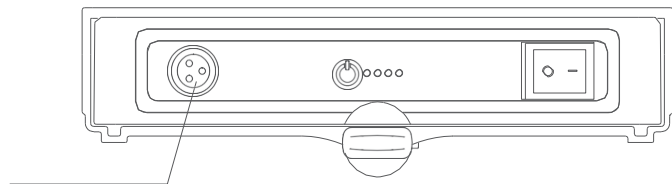
Continúe empujando la palanca de mando para acelerar, de lo contrario, la velocidad se reducirá.

- ▶ Si desea detener la silla de ruedas eléctrica durante la conducción, suelte la palanca de mando y la silla se detendrá suavemente. Si durante la conducción tira repentinamente de la palanca de mando hacia atrás o pulsa el botón de encendido, la silla de ruedas se detendrá inmediatamente.
- ▶ El botón de ajuste de velocidad de la palanca de mando permite ajustar la velocidad de la silla de ruedas eléctrica. El usuario debe elegir la velocidad máxima en función de su condición física y del estado de la carretera.
- ▶ La silla de ruedas eléctrica es adecuada para circular por carreteras llanas. El eje de transmisión y el sistema de control podrán resultar dañados si se conduce en carreteras embarradas, con baches e irregulares.

VII. Mantenimiento diario

Nota

Antes de realizar el mantenimiento, disponga el interruptor de encendido de la caja de la batería en posición "0".

- Se recomienda encarecidamente ajustar y cambiar las piezas desgastadas. Diríjase a personal profesional o póngase en contacto con el fabricante.

Ciclo de inspección	Diaria	Semanal	Mensual	Estacional mente	Semestral mente
Batería	√				
Cableado		√			
Bastidor				√	
Mando de control			√		
Motor			√		

Piezas del conector			√		
Cojín					√
Ruedas/ neumáticos					√
Freno electromag- nético					√

El método de sustitución de las piezas desgastadas es el siguiente (si le resulta dificultoso sustituir algún accesorio, contacte con el fabricante con antelación suficiente para que realice la sustitución):

- Método de sustitución de la rueda delantera: desenrosque el tornillo con una llave, retire la rueda delantera, instale la rueda delantera nueva, apriete el tornillo, ajuste el apriete del tornillo y asegúrese de
 - Método de sustitución de la rueda trasera: dirijase a un profesional o póngase en contacto con el fabricante para su reparación y sustitución.
 - Cojín del respaldo: utilice un destornillador para desenroscar el tornillo, retire el cojín del respaldo, coloque el cojín nuevo y apriete el tornillo con un destornillador.
 - Método de sustitución del reposabrazos: utilice una llave para desenroscar el tornillo, retire el reposabrazos, coloque el reposabrazos nuevo y apriete el tornillo con una llave.
- ▶ Batería: compruebe la carga restante de batería. Si la vida útil de la batería ha expirado, deberá reemplazarla. Para ello, puede ponerse en contacto con el proveedor o el fabricante.

Condiciones y cuidado para el uso de su silla y joystick

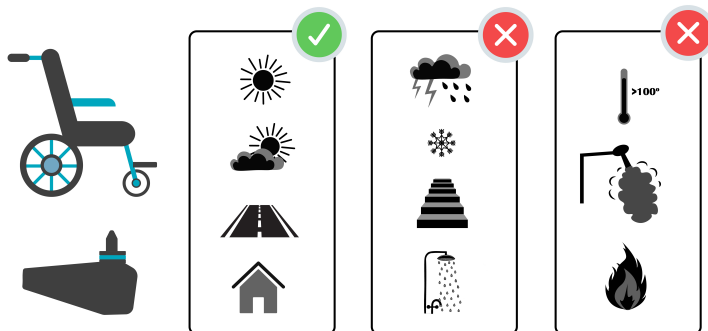

- ▶ Cableado: compruebe si las piezas eléctricas y el cableado presentan daños o rotura. Si es el caso, póngase en contacto con el proveedor o recurra a una persona cualificada que realice dicho trabajo. No intente repararlo usted mismo.
- ▶ Bastidor: limpie la superficie del bastidor con un paño suave y manténgala limpia. No utilice lubricantes para el mantenimiento de la silla de ruedas. Si observa alguna grieta en el bastidor, póngase en contacto con el proveedor.
- ▶ Mantenimiento del mando de control: limpie el mando de control y la palanca de mando con un paño húmedo con detergente neutro. Tenga cuidado al limpiar la palanca de mando. No utilice materiales abrasivos ni productos de limpieza con alcohol. Al transportar la silla, proteja el mando de control para evitar cualquier daño.
- ▶ Motor: compruebe la presencia de fugas de aceite o un aumento del ruido. En tal caso, póngase en contacto con el proveedor o el fabricante.
- ▶ Fiabilidad y mantenimiento de las piezas de conexión: Compruebe siempre que los tornillos y tuercas de la silla de ruedas estén debidamente fijados. Si surgiera cualquier problema, resuélvalo a tiempo para garantizar la seguridad de la conducción.
- ▶ Cojín del asiento: lave la funda del asiento y del respaldo con agua tibia diluida con jabón. Evite guardar la silla de ruedas en un lugar húmedo.
- ▶ Freno electromagnético: freno de marcha. El método de inspección consiste en dejar que la silla de ruedas avance en línea recta a la velocidad máxima en una carretera llana y asfaltada, soltar a continuación la palanca de mando del mando de control para que automáticamente vuelva a su posición original, y medir la distancia recorrida desde la liberación de la palanca de mando hasta la detención de la silla. Si la distancia es mayor que el valor original, el efecto de frenado habrá disminuido. Si la distancia es superior a 1,5 m, deberá contactar con el proveedor para que proceda a su reparación.

► Uso y mantenimiento de la batería:

- Realizar una primera carga completa antes del primer uso. Cargar la batería regularmente/diariamente. Es recomendable no dejar que la carga de la batería baje del 20% ya que esto disminuye la vida útil de la batería.
- Preste atención a la indicación de alimentación en el panel del mando de control. Si la luz verde está apagada, cargue la batería lo antes posible. El nivel de carga será seriamente insuficiente cuando la luz roja esté encendida. En tal caso, cargue la batería para evitar que el voltaje sea excesivamente bajo y afecte a su vida útil.
- La batería está marcada con signos positivos y negativos evidentes, y dispone de conectores que garantizan la conexión normal del circuito. Si no es un profesional, no debe conectar el circuito de forma aleatoria.
- Durante el proceso de carga, la temperatura de la batería aumentará, pero no deberá superar los 45°C. Si lo hace, detenga la carga y continúe cuando la temperatura descienda por debajo de los 35°C. Si la silla de ruedas está estacionada y sin utilizarse durante un periodo de tiempo prolongado, la batería se deberá recargar al menos una vez al mes.
- La batería tiene una vida útil específica. Después de un uso normal a largo plazo, deberá reemplazarla si existe una diferencia significativa entre el kilometraje del vehículo eléctrico y el kilometraje nominal tras la carga.
- No utilice la batería cuando la temperatura sea $\geq 50^{\circ}\text{C}$ o $\leq -20^{\circ}\text{C}$.
- Mantenga la batería limpia y seca. No la golpee con objetos contundentes. Guarde correctamente la batería y manténgala fuera del alcance de los niños.
- El interruptor de encendido en la caja de batería puede cortar la alimentación y reducir la pérdida natural de carga. Cuando la silla de ruedas no se utilice durante un espacio de tiempo prolongado, apague el interruptor de alimentación de la caja de batería.
- Adquiera el hábito de mantener la batería completamente cargada en el "Estado de carga completa". En función del uso de la silla de ruedas, recargue la batería a tiempo para mantenerla en "Estado de carga completa" por un periodo prolongado. Si usa la silla diariamente, cargue la batería diariamente.
- La eliminación de residuos se deberá realizar de acuerdo con la normativa nacional sobre protección del medio ambiente.

VIII. Transporte y almacenaje

► 1. Transporte

El producto se debe transportar en posición vertical y en un lugar seco. Tenga cuidado al colocarlo, evite que ruede y limite su apilamiento a dos alturas.

► 2. Almacenaje

El producto se debe almacenar en un lugar seco y ventilado, evitando entornos con altas temperaturas y cambios bruscos de temperatura. Se debe aislar de sustancias químicas corrosivas, como ácidos y álcalis.

► 3. Restricciones ambientales sobre el transporte y el almacenaje

Rango de temperatura ambiente: -40°C ~ $+65^{\circ}\text{C}$

Rango de humedad relativa: 10% ~ 100%

Rango de presión atmosférica: 86kPa ~ 106kPa

IX. Resolución de problemas y especificaciones

- Si pulsa el botón de encendido del mando pero no hay señal de encendido, asegúrese de que el interruptor de alimentación de la caja de batería esté en posición "I". Si está en posición "0", coloque en primer lugar el interruptor de alimentación de la caja de batería en posición "I". Ante la posibilidad de que la batería de litio corte la alimentación cuando se sobrecargue, debe alternar el interruptor de alimentación de la posición "I" a la posición "0" y, a continuación, disponerlo en la posición "I".
- En caso de error, el mando de control emite un sonido de alarma y parpadea. La gravedad del error dependerá del número de sonidos de alarma y se deberá abordar en consecuencia.
- El medio de consulta de información incorporado al producto muestra el número de diagnóstico correspondiente al tipo de error. Dichos errores se pueden detectar sin necesidad de utilizar otras herramientas de servicio. Medios de información sonora: sonido de alarma, recordatorio cíclico.

Sonido del diagnóstico	Descripción del diagnóstico	Método de manipulación recomendado
1	Voltaje bajo	Si el voltaje de la batería es bajo, utilícela después de cargarla. Si la batería está en mal estado, utilícela después de cambiarla.
2	Error en el motor derecho	Compruebe si el motor derecho, el dispositivo de conexión y/o el cable del motor están sueltos.
3	Dispositivo del freno derecho	Compruebe si el dispositivo del freno derecho, el dispositivo de conexión y/o el cable están sueltos. Compruebe asimismo si el interruptor del freno está dañado o no hace el debido contacto.
4	Error en el motor izquierdo	Compruebe si el dispositivo de conexión y/o el cable del motor izquierdo están sueltos.
5	Dispositivo del freno izquierdo	Compruebe si el dispositivo del freno izquierdo, el dispositivo de conexión y/o el cable están sueltos. Compruebe asimismo si el interruptor del freno está dañado o el interruptor no hace el debido contacto.
6	Motor derecho en estado de protección contra sobrecorriente	Compruebe el freno electromagnético y la condición de la estación de accionamiento del motor. Si la intensidad de la corriente medida por el amperímetro es baja, puede deberse a un problema en el mando de control.
7	Palanca de mando	Si la palanca de mando no se reinicia puede que el cable de la palanca de mando esté en mal estado o el conector esté suelto.
8	Error en el mando de control	Contacte al vendedor para proceder a su reparación.
9	Fallo del cable del sensor hall del motor derecho	El mando de control no detecta una señal Hall válida cuando se enciende.

10	Fallo del cable del sensor hall del motor izquierdo	El mando de control no detecta una señal Hall válida cuando se enciende.
11	Motor izquierdo en estado de protección contra sobrecorriente	Compruebe el freno electromagnético y la condición de la estación de accionamiento del motor. Si la intensidad de la corriente medida por el amperímetro es baja, puede deberse a un problema en el mando de control.

La mayoría de los fallos de las sillas de ruedas eléctricas están relacionados con la batería, los motores y el mando de control.

N.º	Fallo	Análisis de la causa y soluciones
1	El indicador de encendido no se enciende tras pulsar el botón de encendido del mando de control	La conexión entre la batería y el mando de control no es correcta. Vuelva a conectarla correctamente tras realizar la comprobación.
		El voltaje de la batería es demasiado bajo. Si al cargar la batería continúa sin encenderse, es posible que la batería haya llegado al final de su vida útil, por lo que deberá sustituirla.
		En caso de problemas con el mando de control, póngase en contacto con el distribuidor.
2	Voltaje alto de la batería	La batería está demasiado cargada. No se debe cargar más de 29,4 V.
3	Voltaje bajo de la batería	La conexión entre la batería y el conector del mando de control no es fiable, vuelva a conectarla.
		La resistencia de contacto del cableado entre las baterías debe ser alta. En caso contrario, puede que la superficie de contacto esté oxidada o suelta. Elimine la capa de óxido e instale el regulador.

N.º	Fallo	Análisis de la causa y soluciones
4	El motor no arranca	La conexión entre la batería y el mando de control es incorrecta. Vuelva a conectarlos correctamente tras realizar la comprobación.
		En caso de problemas con el motor, póngase en contacto con el distribuidor.
5	Fallo del freno motor	El conector del motor no es fiable, vuelva a conectarlo.
		La bobina del freno eléctrico está dañada.
6	No se muestra indicación de carga	La conexión entre el motor y el conector del mando de control no es fiable, vuelva a conectarlo.
		La vida útil de la batería se ha agotado o el cargador está dañado, reemplace la batería o el cargador.
7	Distancia de conducción reducida tras la carga	La batería no está completamente cargada, recárguela.
		La batería está alcanzando su vida útil, sustitúyala.

X. Compatibilidad electromagnética

⚠ Nota:

- Este producto cumple los requisitos del contenido relacionado en las normas sobre CEM (compatibilidad electromagnética) IEC60601-1-2 e ISO7176-21.
- El usuario deberá montar y utilizar la silla de ruedas de acuerdo con las indicaciones de uso adjuntas.
- Los equipos de comunicación portátiles y de radiofrecuencia (RF) pueden afectar a este producto. Para evitar interferencias electromagnéticas intensas, no utilice este producto cerca de teléfonos móviles, hornos microondas, etc.
- Consulte las pautas de seguridad y la declaración del fabricante adjuntos.

⚠ Advertencia:

- No utilice este producto junto a otros equipos y no lo apile. Si necesita utilizar el producto junto a otros equipos o apilarlo con ellos, asegúrese de que el producto funcione con normalidad en tales circunstancias.

Guía sobre el entorno electromagnético

Guía y declaración del fabricante – Emisiones electromagnéticas	
Prueba de emisiones	Conformidad
Emisiones de RF CISPR 11	Grupo 1
Emisiones de RF CISPR 11	Clase B
Emisiones de corriente armónica IEC 61000-3-2	NA
Emisiones de fluctuaciones / parpadeo de tensión IEC 61000-3-3	NA

Guía y declaración del fabricante – Emisiones electromagnéticas	
Prueba de inmunidad	Conformidad
Descarga electrostática (ESD) IEC 61000-4-2 ISO7176-21	±8 kV contacto ±15 kV aire
Transitorios eléctricos rápidos/ráfagas IEC 61000-4-4 ISO7176-21	±2 kV para conectores de fuente de alimentación
Sobretensión IEC 61000-4-5 ISO7176-21	±1 kV línea a línea
Caídas de tensión, interrupciones breves y variaciones de tensión en las líneas de entrada de la fuente de alimentación IEC 61000-4-11 ISO7176-21	$U_T = 0\%$ para 0,5 ciclos. A 0°, 45°, 90°, 135°, 180°, 225°, 270° y 315°
	$U_T = 0\%$ para 1 ciclo. $U_T = 70\%$ para 25/30 ciclos a 0°
	Interrupciones breves de tensión: $U_T = 0\%$ para 250/300 ciclos a 0°
Frecuencia de la tensión de alimentación (50 Hz) campo magnético IEC 61000-4-8 ISO7176-21	30A/m
Campos electromagnéticos, radiados y de radiofrecuencia. IEC 61000-4-3 ISO7176-21	20V/m 80MHz – 2,7GHz 80% AM a 1kHz
Perturbaciones conducidas, inducidas por campos de radiofrecuencia IEC 61000-4-6 ISO7176-21	3V/m 0,15MHz – 80MHz 6V en bandas ISM y de radioaficionados entre 0,15MHz y 80MHz 80% AM a 1kHz
Nota: U_T es la tensión de la red de c.a. antes de la aplicación del nivel de ensayo.	

Especificaciones de ensayo para INMUNIDAD DE PUERTO DE ENVOLVENTE a equipos de comunicaciones inalámbricas de radiofrecuencia						
Frecuencia de ensayo (MHz)	Banda (MHz)	Servicio	Servicio	Potencia máxima (W)	Distancia (m)	Nivel de ensayo de inmunidad (V/m)

385	380-390	TETRA 400	Modulación de pulsos 18 Hz	1,8	0,3	27
450	430-470	GMRS 460, FRS 460	FM desviación ±5 kHz 1 kHz sen	2	0,3	28
710	704-787	Banda LTE 13,17	Modulación de pulsos 217 Hz	0.2	0,3	9
745						
780						
810	800-960	GSM 800/900, TETRA 800, IDEN 820, CDMA 850, Banda LTE 5	Modulación de pulsos 18 Hz	2	0,3	28
870						
930						
1720	1700-1990	GSM 1800; CDMA 1900; GSM 1900; DECT; Banda LTE 1, 3, 4, 25; UMTS	Modulación de pulsos 217 Hz	2	0,3	28
1845						
1970						
2450	2400-2570	Bluetooth, WLAN, 802.11 b/g/n, RFID 2450, Banda LTE 7	Modulación de pulsos 217 Hz	2	0,3	28
5240	5100-5800	Bluetooth, WLAN, 802.11b/g/n, RFID 2450, Banda LTE 7	Modulación de pulsos 217 Hz	2	0,3	28
5500						
5785						
NOTA: Si resulta necesario para alcanzar el NIVEL DE ENSAYO DE INMUNIDAD, la distancia entre la antena transmisora y el EQUIPO o SISTEMA se podrá reducir a 1 m. La norma IEC 61000-4-3 permite una distancia de ensayo de 1 m.						

Wellell Instrucciones de instalación del mando para acompañante (OPCIONAL)

- 1 Instale el mando de acompañante en el manillar derecho y apriete los tornillos con un destornillador, como se muestra en la siguiente figura.

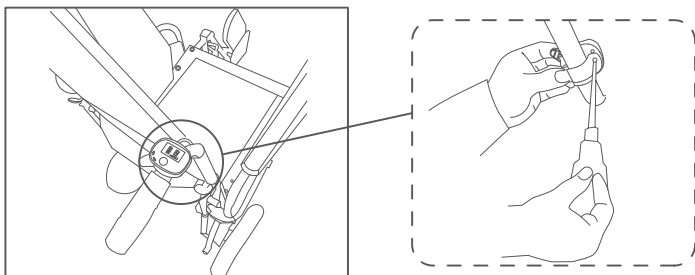

- 2 Conecte el enchufe del mando para acompañante al cabezal al enchufe del controlador. Preste atención en que el enchufe quede en horizontal, tal y como se muestra en la siguiente figura.

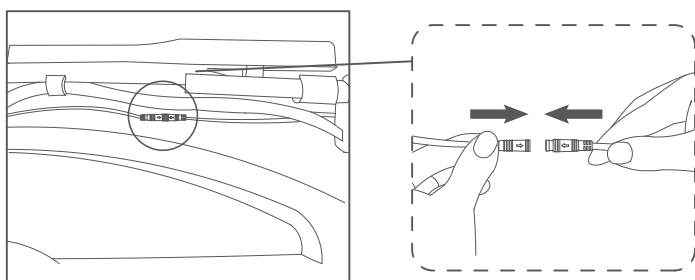

- 3 El panel del mando está compuesto por un botón de encendido y apagado, un botón de ajuste de velocidad y una pantalla LCD, como se muestra en la siguiente figura.

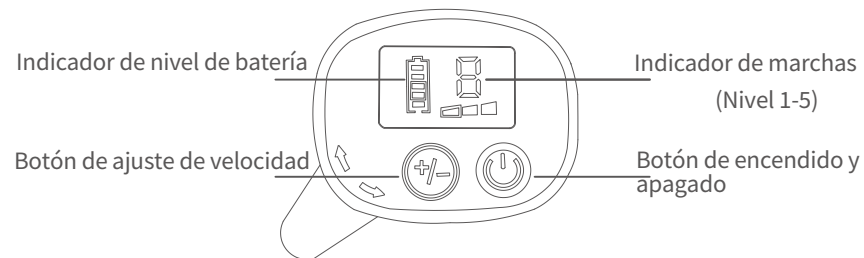

- 4 Mueva la palanca de control hacia arriba y hacia abajo para conseguir el movimiento hacia delante y hacia atrás de la silla de ruedas. Muévela hacia arriba para mover la silla de ruedas hacia delante; muévela hacia abajo y la silla de ruedas se moverá hacia atrás, como se muestra en la siguiente figura.



XII. Observaciones adicionales

Tabla de parámetros de tamaño y peso de las sillas de ruedas eléctricas

Modelo	Largo total cm	Ancho total cm	Alto total cm	Ancho asiento cm	Alto asiento cm	Profundidad	Distancia entre reposabrazos cm	Alto respaldo cm	Distancia entre reposapiés y suelo cm	Largo silla plegada cm	Ancho silla plegada cm	Alto silla plegada cm	Rueda delantera	Rueda trasera	Carga máxima Kg	Descripción de las funciones
D130EL	110	64	91	40	46	42	45	42	11	42	64	73	8"	12"	100	Manos fijas y pies flexibles, plegable
Ángulo del plano del asiento: 22° Ángulo del respaldo: 23° Distancia entre el reposapiés y el asiento: ≥ 300 mm Ángulo entre la pierna y la superficie del asiento: ≥ 6° Posición delantera de la estructura del reposabrazos: ≥ 250mm Posición horizontal del eje: 520 mm Calidad del maniquí de ensayo = soporte de peso [-2, +5]																

Nos reservamos el derecho a modificar la tecnología y el aspecto de este producto, así como a realizar cambios sin previo aviso.

N.º	Nombre	Cantidad	Observaciones
1	Silla de ruedas eléctrica	1	
2	Adjunto Hexágono interior	1	
	Herra- Llave de vaso hexagonal		
3	Juego de ruedas antivuelco	1	Derecha e izquierda
4	Manual de usuario	1	
5	Tarjeta de garantía	1	En la silla de ruedas
6	Tarjeta de idoneidad	1	

Lista de embalaje de la silla de ruedas eléctrica

Si las piezas relacionadas están dañadas, se recomienda contactar con el distribuidor.

Wellell no asume responsabilidad alguna por las consecuencias derivadas del incumplimiento del cliente de los requisitos de funcionamiento ni por la adquisición por su parte de accesorios a terceros.

Garantía

En el caso de una reclamación **el consumidor debe dirigirse al establecimiento comercial donde adquirió el producto o al proveedor autorizado.**

En el caso de que sea imposible contactar con el establecimiento donde se adquirió el bien; para cualquier duda o reclamación, puede enviarnos un e-mail a incidencias@wellell.com o contactar con nuestros comerciales.

La garantía de nuestros productos se inicia desde el día en que WELLELL entrega el producto al cliente.

El producto se recogerá o entregará, en el caso de que sea necesario, en el lugar del cliente donde se ha emitido la correspondiente factura. El producto deberá estar correctamente embalado y en unas condiciones razonables de higiene.

Para la aprobación de la garantía como consecuencia de una queja o reclamación por cualquier defecto o incidencia en el producto, es obligatorio presentar la siguiente información:

- El nombre o razón social del comprador.
- El número de serie del producto.
- Descripción del problema o defecto del producto.
- Fotos del equipo dañado en casos de roturas, desperfectos, golpes, etc.

De no presentar dicha información, la garantía quedará exenta. Los defectos o desperfectos debido a una incorrecta conservación, utilización o manipulación del producto o de sus materiales o los desgastes producidos por un uso normal del mismo, no se incluyen en esta garantía. WELLELL declina cualquier responsabilidad por lesiones personales o daños a la propiedad como resultado del uso incorrecto o peligroso de esta silla, por su falta de mantenimiento o por no seguir las indicaciones del manual de uso. El comprador asume y acepta todas las condiciones de venta y garantía aquí expuestas en la compra de cada producto adquirido a WELLELL.

**Wellell se reserva el derecho de modificar las características de sus productos.*

Be well, Live well
Wellell



JIANGSU YUYUE MEDICAL EQUIPMENT & SUPPLY CO.,LTD.
No.1 Baisheng Road Development Zone, Danyang,
Jiangsu 212300 CHINA www.yuwell.com



Wellell Iberia S.L.

Elcano 9, 6ª planta
48008 Bilbao. Vizcaya. Spain



Wellell Iberia S.L.

Elcano 9, 6ª planta
48008 Bilbao. Vizcaya. Spain



Metrax GmbH

Rheinwaldstr. 22, D-78628 Rottweil, Germany



Respete las normas de eliminación de residuos de aparatos eléctricos y electrónicos (RAEE): Este producto debe entregarse en un punto de recogida adecuado para el reciclaje de aparatos eléctricos y electrónicos. Para obtener información más detallada sobre el reciclaje de este producto, póngase en contacto con la oficina municipal, el servicio de recogida de residuos domésticos o el establecimiento donde adquirió este

CE 530815-0A



INFORMACIÓN SOBRE BATERÍAS

Si desea viajar en avión, por favor consulte la normativa al respecto a través del siguiente enlace:



Por favor contacte con Wellell Iberia si necesita más información.



Wellell Iberia SL
Elcano, 9 - 6º.
48008 Bilbao (Bizkaia) SPAIN
Tel: (+34) 94.470.64.08 Fax:
(+34) 94.470.64.09
info@wellell.com
<http://www.wellell.com>

¿Qué cuidados necesitan las baterías?

Buenas prácticas para la **conservación** de las baterías

Primera carga



Antes de su primer uso, carga la batería **POR COMPLETO**.

Ten en cuenta que la batería adopta su capacidad máxima tras cargarse aproximadamente 10-15 veces por completo.

Mantenimiento



Carga la batería por completo **SIEMPRE** tras su uso.



Evita que el nivel de batería descienda por debajo de 2 led o 20% de capacidad.

Una descarga completa provoca daños irreversibles. Además, hacerlo de forma continuada, merma la capacidad de la batería y reduce su vida útil.

Almacenamiento

Si **NO** utilizas el equipo:



A lo largo de un mes, realiza al menos una carga completa cada 15 días.



Durante más de un mes, realiza una carga completa cada 15 días y retira la batería del equipo.



 info@wellell.com

 944.70.64.08

