

Silla Grizzly

Silla PCI

Manual de Uso



V14-29/05/2024



¡ATENCIÓN! Rogamos a un usuario con una discapacidad visual, de lectura o cognitiva que solicite al fabricante la información para el usuario en un formato apropiado.

Objetivo del Manual de Uso y Mantenimiento

El manual de uso y mantenimiento contiene la información básica necesaria para el uso correcto de la silla de ruedas Grizzly, incluyendo los principios de seguridad para su uso, una descripción de su estructura, manejo y ajuste, la preparación de la silla de ruedas para su funcionamiento, el mantenimiento y limpieza de la silla de ruedas y las condiciones de la garantía.

Está destinada a las personas que cuidan directamente de los niños con discapacidades (asistentes de niños: padres, tutores) que serán transportados en la silla de ruedas. También está destinada a los médicos y fisioterapeutas que manejan la silla de ruedas.

¡ATENCIÓN! Antes de usar la silla de ruedas, cada usuario está obligado a leer y seguir este manual.

¡ATENCIÓN! Este manual de operación es una parte integral del producto y debe adjuntarse cada vez al producto que se vende. Guárdese este manual para futuras consultas. Guarde este manual en un lugar de fácil acceso. El manual en versión electrónica está disponible en el sitio web <https://www.apexmedicalcorp.com/sp/index.html>

¡ATENCIÓN! En caso de que se produzcan incidentes médicos relacionados con la presencia de la silla Grizzly, se debe notificar inmediatamente al Fabricante por escrito, poniéndose en contacto con él mediante carta certificada o correo electrónico con acuse de recibo.

Datos de contacto del fabricante:

- dirección postal: MyWam sp.j., ul. Szczecińska 10, 41-516 Chorzów, Polonia
- número de teléfono de contacto: +48 32 733 11 31
- dirección de correo electrónico: mywam@mywam.pl



Versión del manual de uso y mantenimiento: ES Edición 14/ 2024-05-29

MyWamKupiec, Bartold, Angres sp.j. se reserva el derecho de realizar cambios técnicos y comerciales en el contenido del Manual de Operación y Mantenimiento sin previo aviso. Cada cambio será determinado por la fecha de la última actualización del manual.

Cualquier incidente grave relacionado con este producto deberá ser comunicado inmediatamente a su proveedor.

Índice de contenidos

Introducción	6
1. Uso conforme de la silla de ruedas Grizzly	6
2. Inicio rápido	7
Seguridad	8
3. Instrucciones importantes y normas de seguridad	8
4. Placa de identificación	9
4.1 Placa de identificación	9
4.2 Placa con el código UDI	9
5. Señales de advertencia	9
6. Designación de símbolos	10
7. Construcción general de la silla de ruedas	10
7.1. Chasis	10
7.2 Asiento terapéutico con respaldo.	12
7.3 Accesorios	12
8. Estructura detallada de la silla de ruedas	13
8.1 Mecanismo del plegado del marco	13
8.2 Desplegado del marco de la silla de ruedas	13
8.3 Plegado del marco de la silla de ruedas	13
8.4 Bloqueo de transporte	14
8.5 Fijar y remover el bloqueo de transporte	14
8.6 Ruedas pivotantes delanteras, macizas	14
8.7 Mecanismo de liberación rápida de las ruedas delanteras	14
8.8 Montaje de las ruedas delanteras	15
8.9 Desmontaje de las ruedas delanteras	15
8.10 Bloqueo de dirección de las ruedas delanteras	15
8.11 Fijar y remover el bloqueo de dirección de las ruedas delanteras	15
8.12 Ruedas traseras, macizas	16
8.13 Mecanismo de liberación rápida de las ruedas traseras en el eje	16
8.14 Montaje y desmontaje de las ruedas traseras en el eje	16
8.15 Mecanismo de liberación rápida de las ruedas traseras en el marco	16
8.16 Montaje y desmontaje de las ruedas traseras en el marco	17
8.17 Sistema de suspensión de las ruedas traseras	17
8.18 Manillar de empuje ergonómico de la silla de ruedas	17
8.19 Mecanismo de ajuste de ángulo del manillar de empuje	18
8.20 Ajuste de ángulo del manillar de empuje de la silla de ruedas	18
8.21 Freno central	18

8.22 Activación y desactivación del freno central.....	18
8.23 Pie de inclinación.....	19
8.24 Enganches del marco para la fijación del asiento	19
8.25 Mecanismo de fijación del asiento al marco de la silla de ruedas	19
8.26 Instalación del asiento.....	20
8.27 Desmontaje del asiento.....	22
8.28 Asiento terapéutico ajustable	23
8.29 Ajuste de la profundidad del asiento	24
8.30 Ajuste de la anchura del asiento	24
8.31 Mecanismo de ajuste de ángulo del asiento, la llamada cuna.....	25
8.32 Ajuste de ángulo del asiento	26
8.33 Respaldo ajustable.....	27
8.34 Ajuste de la altura del respaldo.....	27
8.35 Mecanismo de ajuste de ángulo del respaldo.....	28
8.36 Ajuste de ángulo del respaldo	28
8.37 Cinturones de cinco puntos.....	29
8.38 Ajustes del cinturón de cinco puntos	30
8.39 Reposapiés ajustable.....	30
8.40 Ajuste de altura de la placa de reposapiés.....	31
8.41 Ajuste de ángulo de la placa de reposapiés.	31
8.42 Mecanismo de ajuste de ángulo para todo el reposapiés.....	31
8.43 Ajuste de ángulo de todo el reposapiés.	32
8.44 Controles para la cabeza (accesorio)	32
8.45 Controles tronco (accesorio).....	33
8.46 Controles cadera (accesorio)	34
8.47 Controles laterales (accesorios).....	35
8.48 Arnés pélvico (accesorio).....	35
8.49 Barra de seguridad (accesorio; se puede usar en lugar de la mesa terapéutica)	36
8.50 Toldo ajustable con ventanilla (accesorio).....	37
8.51 Mesa terapéutica (accesorio; puede ser instalada en lugar de barra de seguridad).....	38
8.52 Bolsa manillar (accesorio)	39
8.53 Bolsa bajo el asiento (accesorio)	39
8.54 Taco (accesorio)	39
8.55 Protector de lluvia (accesorio; puede ser instalado en la capota ajustable con ventanilla).....	40
8.56 Guantes de invierno (accesorio).....	40
8.57 Saco (accesorio; se puede colocar en la barra de seguridad).....	41
8.58 Mosquitera (accesorio; puede ser instalado en la capota ajustable con ventanilla).....	41

8.59 Sombrilla (accesorio)	41
8.60 Conjunto decorativo exclusivo: Osito Grizzly (accesorio; se instala en otro accesorio)	42
9. Especificaciones técnicas de la silla de ruedas Grizzly	42
10. Entrega y herramientas	43
11. Montaje y desmontaje de la silla de ruedas.....	44
12. Preparación para el uso.....	45
13. Manipulación de la silla de ruedas	46
14. Subir y bajar la silla de ruedas	46
15. Posición correcta en la silla de ruedas	47
16. Conducción en la silla de ruedas	47
17. Moverse en superficies inclinadas	47
18. Superar umbrales o bordillos	47
19. Transporte en el coche y otros vehículos.....	48
20. Uso de la silla de ruedas como asiento en un vehículo de motor.....	48
21. Limpieza y cuidado	54
22. Protección anticorrosiva.....	54
23. Preparación de la silla de ruedas para el almacenamiento a largo plazo	55
24. Reutilización	55
25. Servicio e inspección periódica	55
26. Eliminación	56
27. Cumplimiento de los requisitos de los productos sanitarios	57
28. Devolución del producto.....	58
29...Garantías.....	58

Introducción

Gracias por comprar la silla de ruedas Grizzly. Esperamos que sea el motivo de muchos momentos maravillosos con su hijo y que le sea útil cada día. Nos esforzamos al máximo para que nuestros productos cumplan con sus expectativas y con los más altos estándares. Le animamos a ponerse en contacto con nuestros empleados y a seguirnos en nuestra página web <https://www.apexmedicalcorp.com/sp/index.html> y en las redes sociales. Allí podrá descubrir muchas cosas interesantes sobre nuestros productos.

1. Uso conforme de la silla de ruedas Grizzly

"Grizzly" es una silla de ruedas multifuncional diseñada para niños con discapacidad. La silla de ruedas se basa en un chasis de aluminio y elementos de acero. Permite un rápido desmontaje de las ruedas. "Grizzly" es un sistema terapéutico completo que permite ajustar el ángulo del respaldo y el reposapiés, la longitud del reposapiés, la posición del reposacabezas, etc. El producto está equipado con una serie de accesorios que mejoran la funcionalidad y la comodidad de uso, como: mesa, cinturones de seguridad, taco abductor, capota, mosquitera, saco de dormir, bolsa de la compra, etc. Los usuarios no pueden conducir la silla de ruedas solos, sino con la ayuda de un acompañante. La silla de ruedas puede utilizarse en interiores y exteriores, en diversas superficies (asfalto, hormigón, piedra, grava) y en diversas condiciones climáticas. Se prohíbe cualquier otro uso del producto que no sea el descrito anteriormente. La silla de ruedas debe ser utilizada, junto con las instrucciones de uso, únicamente por personas adultas a cargo del usuario. Los jóvenes y los niños, así como cualquier otra persona sin formación adecuada, no deben utilizar el producto.

La silla de ruedas "Grizzly" es un producto sanitario clase I indicado para ser utilizado por niños discapacitados que, debido a su estado de salud, no pueden caminar o sentarse sin ayuda.

El producto está destinado al transporte y movimiento de las personas mencionadas en posición sentada o tumbada y a la corrección de la postura, y éste es su uso previsto. Las indicaciones clínicas incluyen parálisis cerebral, hernia meníngea, distrofias, paresia, etc. El producto está destinado a usuarios de 3 a 12 años. El producto debe utilizarse de acuerdo con las recomendaciones del médico o fisioterapeuta que lo atiende.

Contraindicaciones:

En caso de contraindicación para la posición sentada y/o la posición erguida pasiva, el ajuste de la silla debe consultarse con un fisioterapeuta o médico tratante.

Información básica sobre la silla de ruedas Grizzly

La silla de ruedas Grizzly tiene muchas opciones, por ejemplo

- respaldo reclinable (ver p.8.33)
- ajuste de la altura del respaldo (ver p.8.34)
- ajuste del ángulo del asiento (inclinación en el espacio) (ver p.8.31)
- ajuste de la profundidad del asiento (ver p.8.29)
- ajuste del reposapiés (ver p.8.39-8.43)
- estabilización de la cabeza (ver p.8.44)
- estabilización del torso (ver p.8.45-8.46)
- equipamiento opcional (ver p.7.3)
- utilización de la silla de ruedas como asiento en un vehículo adaptado (ver p.20)

2. Inicio rápido

Para utilizar rápidamente la silla de ruedas es necesario desembalarla y prepararla para su uso según el punto 11 Montaje y desmontaje de la silla de ruedas y el punto 12 Preparación para el uso. El siguiente es un diagrama pictórico, pero no sustituye la lectura cuidadosa del manual completo.

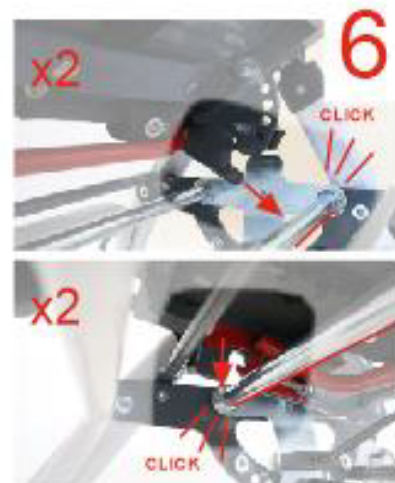

7



8



9



Seguridad

3. Instrucciones importantes y normas de seguridad

Consejos generales:

Está prohibido utilizar la silla de ruedas de una manera para la que no está dedicada.

El producto contiene piezas pequeñas que pueden ser peligrosas si el niño las ingiere.

Debido a las amplias posibilidades de ajuste de la silla de ruedas, durante el ajuste angular del asiento así como el ajuste angular del respaldo, es posible establecer la posición en la que la cabeza del niño está por debajo de la línea pélvica. Está prohibido utilizar esta posición, ya que podría provocar el riesgo de asfixia del niño.

Está prohibido poner peso adicional en la silla de ruedas, especialmente cuando se trata de colocar un peso adicional en la parte posterior del respaldo, por ejemplo, una mochila o un bolso. Esto puede hacer que la silla de ruedas Grizzly vuelque y dañe al usuario. No se aplica a los accesorios adicionales originales dedicados a la silla de ruedas Grizzly que no superan la carga permitida. Todos los elementos adicionales acoplados a la silla de ruedas afectan a su estabilidad.

¡ATENCIÓN! Dependiendo de los ajustes realizados en la silla de ruedas - es decir, la posición del asa de empuje, la altura del respaldo, la inclinación del respaldo, la profundidad del asiento, el ángulo del asiento (inclinación en el espacio, el ángulo del reposapiés y la longitud - esta silla de ruedas puede superar las dimensiones máximas.

¡ATENCIÓN! Cada vez que se utilice la silla de ruedas, se deben realizar los pasos indicados a continuación y no se debe utilizar la silla de ruedas en caso de que se produzcan irregularidades. En tal situación, se recomienda ponerse en contacto urgentemente con el Vendedor y/o el Fabricante para recibir asesoramiento.

¡ATENCIÓN! Cuando pase por puertas o restricciones similares que restrinjan el sentido de la marcha de la silla de ruedas, asegúrese de que haya espacio suficiente a ambos lados de la silla de ruedas para evitar que se pellizquen las manos u otras partes del cuerpo y para evitar que se dañe la silla de ruedas.

ATENCIÓN

No deje nunca al niño sin vigilancia en la silla de ruedas, ya que existe el riesgo de que se produzcan lesiones o accidentes.



Este producto no es apto para correr, patinar o andar sobre ruedas

Esta silla de ruedas no está diseñada como asiento de un vehículo de motor

Tenga cuidado con los huecos y las piezas móviles - riesgo de atasco

No levante la silla de ruedas con el niño dentro

La silla de ruedas está embalada en una bolsa de plástico. La bolsa de plástico no es un juguete y debe mantenerse alejada de los bebés y los niños pequeños, ya que puede causar asfixia cuando se pone en la cabeza.

- ¡ATENCIÓN! Está prohibido utilizar la silla de ruedas si el estado técnico de la misma o de alguno de sus elementos está en mal estado o el usuario tiene dudas sobre su estado, la silla de ruedas está dañada o se sospecha que se ha producido un daño o si el funcionamiento de la silla de ruedas no es correcto. En tal situación, se recomienda ponerse en contacto urgentemente con el vendedor para obtener asesoramiento.

4. Placa de identificación

4.1 Placa de identificación

La placa de identificación contiene la información básica sobre el producto, como: nombre, modelo, número de serie (ID nº), carga máxima, fecha de fabricación, marca CE, y también ciertas advertencias de acuerdo con el manual de uso y mantenimiento, marca del dispositivo médico MD y los datos del fabricante (ver Fig. 4.1).

La placa de identificación está pegada en la parte superior izquierda de la viga del freno central de la silla de ruedas (parte del bastidor en la parte trasera).

4.2 Placa con el códigoUDI

La placa con el código UDI contiene la información sobre el producto: nombre, modelo, código UDI y los datos del fabricante (Fig. 4.2)

5. Señales de advertencia

La placa de advertencia contiene las siguientes advertencias importantes para el usuario (ver Fig. 5.1):

- Por favor, lea con atención y comprenda el manual de uso antes de usar el producto
- Dejar al niño sin supervisión por parte de una persona adulta puede llevar a lesiones graves
- El producto no está diseñado para correr o patinar
- No levante la silla con el niño dentro
- Tenga cuidado con los huecos y los elementos móviles debido al riesgo de atasco

La placa de advertencia se encuentra en la viga transversal en la parte trasera del chasis de la silla de ruedas, en su lado derecho, pegada desde arriba.

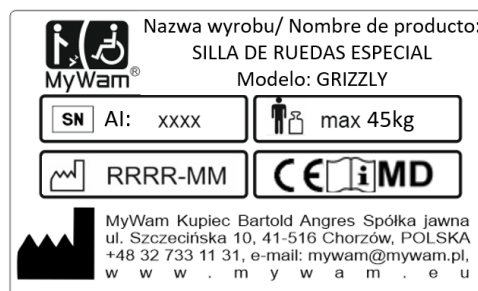

Fig. 4.1



Fig. 4.2

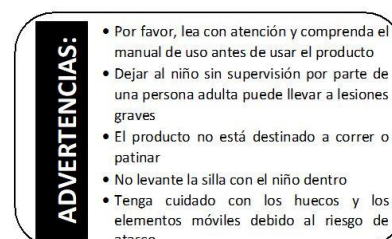









Fig. 5.1

6. Designación de símbolos

 SN	Número de serie del producto		Nombre del fabricante
	Peso total admisible del usuario		El producto es un dispositivo médico
	Fecha de fabricación		El signo de " ADVERTENCIA " utilizado en este manual se utiliza para aumentar la atención del lector al contenido marcado con este signo. El incumplimiento del contenido marcado con esta descripción puede suponer una amenaza para la salud y la seguridad del usuario y de las personas que lo acompañan y puede provocar daños en el producto.
	Marca de conformidad de acuerdo con los reglamentos y directivas europeas aplicables		
	Advertencia para seguir el Manual de uso y mantenimiento del producto		

7. Construcción general de la silla de ruedas

La silla de ruedas especial Grizzly consta de dos partes principales: chasis y asiento terapéutico con respaldo. Grizzly ofrece una amplia gama de accesorios que ayudan a satisfacer las necesidades individuales de los usuarios.

7.1. Chasis

El chasis es de acero y está enriquecido con elementos de aluminio.

Los elementos del chasis de la silla de ruedas especializada Grizzly incluyen:

Mecanismo de plegado del chasis	(ver Fig. 7.1. y no. 8.3; y en la pág. 13)
Bloqueo de transporte	(ver Fig. 7.1. y 8.4-8.5 en la pág. 14)
Ruedas pivotantes delanteras, macizas	(ver Fig. 7.1. y no. 8.6; en la pág. 14)
Mecanismo de liberación rápida de las ruedas delanteras	(ver Fig. 7.1. y no. 8.7; en la pág. 14)
Bloqueo de dirección de las ruedas delanteras	(ver Fig. 7.1. y no. 8.10; en la pág. 15)

Ruedas traseras, macizas	(ver Fig. 7.1. y no. 8.12; en la pág. 16)
Mecanismo de liberación rápida de las ruedas traseras en el eje	(ver Fig. 7.1. y no. 8.13; en la pág. 16)
Mecanismo de liberación rápida de las ruedas traseras en el chasis	(ver Fig. 7.1. y no. 8.15; en la pág. 17)
Sistema de suspensión de las ruedas traseras	(ver Fig. 7.1. y no. 8.17; en la pág. 17)
Manillar de empuje ergonómico de la silla de ruedas	(ver Fig. 7.1. y no. 8.18; en la pág. 18)
Mecanismo de ajuste de ángulo del manillar de empuje	(ver Fig. 7.1. y no. 8.20; en la pág. 18)
Freno central	(ver Fig. 7.1. y no. 8.21; en la pág. 18)

Pie de inclinación

Enganches del marco para la fijación del asiento

Mecanismo de ajuste de ángulo del asiento, la llamada cuna

(ver Fig. 7.1. y no. 8.23; en la pág. 19)

(ver Fig. 7.1. y no. 8.24; en la pág. 19)

(ver Fig. 7.1. y no. 8.31; en la pág. 25)

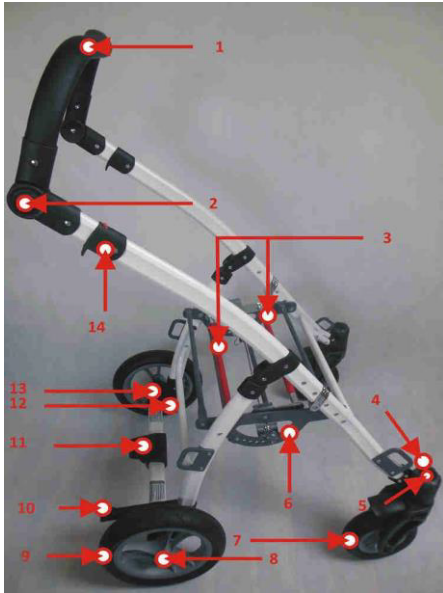

Fig. 7.1.



Fig. 7.2.

7.2 Asiento terapéutico con respaldo.

Sus elementos incluyen:

Asiento terapéutico ajustable	(ver Fig. 7.2. y en la pág. 23)
Mecanismo de fijación del asiento al chasis de la silla de ruedas	(ver Fig. 7.2. y en la pág. 19)
Respaldo ajustable	(ver Fig. 7.2. y en la pág. 26)
Mecanismo de ajuste de ángulo del respaldo	(ver Fig. 7.2. y en la pág. 28)
Cinturones de cinco puntos	(ver Fig. 7.2. y en la pág. 29)
Reposapiés ajustable	(ver Fig. 7.2. y en la pág. 30)
Mecanismo de ajuste de ángulo para todo el reposapiés	(ver Fig. 7.2. y en la pág. 31)

7.3 Accesorios

(ver Fig. 7.3)

Cinturones de 5 puntos	(ver p. 35)
Barra de seguridad	(ver p. 36)
Mesa terapéutica	(ver p. 37)
Bolsa manillar	(ver p. 38)
Bolsa bajo asiento	(ver p. 38)
Taco	(ver p. 39)
Protector de lluvia	(ver p. 39)
Guantes de invierno	(ver p. 40)
Funda para los pies	(ver p. 40)
Mosquitera	(ver p. 41)
Sombrilla	(ver p. 41)
Arnés pélvico	(ver p. 41)
Capota	(ver p. 41)
Controles cabeza	(ver p. 34)
Controles cadera	(ver p. 34)
Controles laterales	(ver p. 33)
Controles tronco	(ver p. 33)



Fig. 7.3

8. Estructura detallada de la silla de ruedas

8.1 Mecanismo del plegado del marco

El mecanismo de plegado del marco se encuentra dentro y en el marco, en tres puntos a la izquierda y tres puntos a la derecha. Viendo estos puntos desde arriba, desde el lado del manillar de empuje de la silla de ruedas, estos son:

- bloqueo de plegado del marco: es una manija que sirve para bloquear y desbloquear la posibilidad de plegado del marco, tiene un botón de bloqueo rojo incorporado en el lado derecho del marco (ver Fig. 8.1)
- articulación del marco derecho e izquierdo: es un elemento de fijación del marco superior al marco inferior (ver Fig. 8.1)
- elemento plegable derecho e izquierdo: es un elemento que permite el plegado del marco superior para reducir sus dimensiones (ver Fig. 8.1).



Fig. 8.1

8.2 Desplegado del marco de la silla de ruedas

Para desplegar (abrir) el marco de la silla de ruedas: coloque el marco de la silla de ruedas horizontalmente en el suelo, de modo que el manillar de empuje esté arriba y luego tire del bloqueo de transporte (ver 8.5. Fijar y remover el bloqueo de transporte) y tire del manillar de empuje (ver Fig. 8.2.) hacia arriba hasta que se oiga un clic. El marco de la silla de ruedas solo se desplegará adecuadamente cuando el mecanismo de plegado del marco esté bien cerrado. Lo confirma un sonido de "clic" producido por el mecanismo de plegado del marco bien cerrado.



Fig. 8.2.

8.3 Plegado del marco de la silla de ruedas

Para plegar (cerrar) el marco de la silla de ruedas: presione el botón rojo de bloqueo de plegado del marco (ver 8.1. Mecanismo de plegado del marco) y tire simultáneamente de ambas manijas de bloqueo del marco hacia arriba, hacia el manillar de empuje (ver Fig. 8.3.). Luego pliegue el marco de la silla de ruedas, doblándolo hacia adelante en la dirección de fijación de las ruedas delanteras, y luego coloque el bloqueo de transporte.



Fig. 8.3.

8.4 Bloqueo de transporte

La silla de ruedas está equipada con un bloqueo de transporte, que se utiliza para proteger el marco plegado (cerrado) de la silla contra la autoapertura durante el transporte y el almacenamiento.

El bloqueo de transporte consta de dos partes (ver Fig.8.4.): ojal (hembra) y pasador (macho).

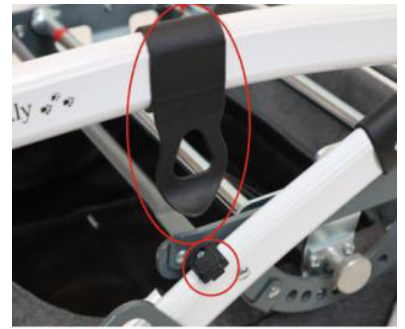

Fig. 8.4.

8.5 Fijar y remover el bloqueo de transporte

Para evitar que el marco se abra automáticamente, primero pliegue el mismo (ver 8.3. Plegado del marco de la silla de ruedas) y luego coloque el ojal de bloqueo en el pasador de manera que los dos elementos coincidan bien (ver Fig. 8.5.).

Para soltar el bloqueo de transporte, retire el ojal de bloqueo del pasador de bloqueo antes de desplegar el marco.



Fig. 8.5.

8.6 Ruedas pivotantes delanteras, macizas

Las ruedas producidas en Alemania son garantía de la más alta calidad de conducción, el placer de conducir y una apariencia elegante. Los neumáticos no tienen cámara, están rellenos de un gel especial que tiene propiedades de absorción de impactos muy similares a las de las ruedas infladas. Las ruedas se montan de fábrica en las horquillas de las ruedas delanteras, que están coronadas por los ejes de dirección de las ruedas delanteras (ver Fig. 8.6.).

Las dos ruedas delanteras pueden ajustarse para la conducción en línea recta o desbloquearse para el giro, lo que facilita enormemente la maniobra de la silla de ruedas (ver 8.10. Bloqueo de dirección de las ruedas delanteras).



Fig. 8.6

8.7 Mecanismo de liberación rápida de las ruedas delanteras

El mecanismo está montado en los extremos delanteros del marco y asegura una rápida instalación y retirada de las ruedas delanteras. Se activa presionando el botón de liberación rápida hacia abajo, en dirección al suelo (ver Fig. 8.7.). La rueda está montada en él desde abajo, a través de un agujero vertical.



Fig. 8.7.

8.8 Montaje de las ruedas delanteras

Ponga las dos ruedas delanteras. Para ello, introduzca el eje de dirección en el agujero del mecanismo de liberación rápida hasta que haga clic (ver Fig. 8.8).

Un claro "clic" del mecanismo de liberación rápida de las ruedas delanteras confirma que la rueda está bien colocada.



Fig. 8.8.

8.9 Desmontaje de las ruedas delanteras

Al retirar la rueda delantera, presione el botón situado arriba en el mecanismo de liberación rápida de la rueda delantera. A continuación, saque el eje de dirección del agujero del mecanismo de liberación rápida de la rueda delantera (ver Fig. 8.9.). Repita la operación para la segunda rueda.



Fig. 8.9.

8.10 Bloqueo de dirección de las ruedas delanteras

Gracias al bloqueo de dirección de la rueda delantera (ver Fig. 8.10.) y a la posibilidad de poner o quitarlo, la comodidad tanto del/la niño/a como del asistente aumenta notablemente al conducir la silla de ruedas.

Se recomienda quitar el bloqueo y permitir que las ruedas delanteras giren cuando se conduce la silla de ruedas en una superficie completamente lisa, como en los centros comerciales o en las escuelas.

Por otra parte, en el caso de superficies peores, al conducir en superficies inclinadas, al superar umbrales o bordillos, se recomienda poner el bloqueo y bloquear el giro de las ruedas delanteras.



Fig. 8.10.

8.11 Fijar y remover el bloqueo de dirección de las ruedas delanteras

Para bloquear la dirección de las ruedas delanteras, gire el botón de bloqueo de dirección a la izquierda (ver Fig. 8.11).

Para desbloquear la dirección de las ruedas delanteras, gire el botón de bloqueo de dirección a la derecha.



Fig. 8.11.

8.12 Ruedas traseras, macizas

Las ruedas traseras (véase la Fig. 8.12) son de la mejor calidad y garantizan tanto la máxima comodidad de conducción como el aspecto elegante de la silla de ruedas. Los neumáticos no tienen cámara y están rellenos de un gel especial cuyo nivel de amortiguación es muy similar al de las ruedas bombeadas. Gracias a las ruedas desmontables y al eje, puede ganar espacio adicional que le facilitará el transporte y el almacenamiento de la silla de ruedas.



Fig. 8.12

8.13 Mecanismo de liberación rápida de las ruedas traseras en el eje

El mecanismo está montado en el interior de las ruedas traseras y proporciona una rápida instalación y retirada de las mismas. Se activa presionando la hebilla de liberación rápida hacia abajo, hacia el centro de la rueda (ver Fig. 8.13.), tras lo cual la rueda trasera se puede fijar al eje o retirarla.



Fig. 8.13

8.14 Montaje y desmontaje de las ruedas traseras en el eje

Al fijar la rueda trasera al eje de la rueda trasera, presione la hebilla situada en el centro de la rueda y coloque la rueda al principio de su eje (ver Fig. 8.14.). Entonces deje de presionar la hebilla y continúe deslizando la rueda sobre su eje hasta que haga clic. Un claro "clic" del mecanismo de liberación rápida de las ruedas traseras confirma que la rueda está bien colocada. Para quitar la rueda trasera del eje de la rueda trasera, presione la hebilla situada en el centro de la rueda y tire de la rueda fuera de su eje.



Fig. 8.14.

8.15 Mecanismo de liberación rápida de las ruedas traseras en el marco

El mecanismo está instalado en los extremos traseros del marco, en contacto con la viga transversal y asegura una rápida instalación y retirada de las ruedas traseras. Se activa presionando el botón de liberación rápida hacia abajo, en dirección al suelo (ver Fig. 8.15.). La rueda de este mecanismo está montada desde el lado, desde el exterior, a través de un agujero horizontal.



Fig. 8.15.

8.16 Montaje y desmontaje de las ruedas traseras en el marco

Montaje de las ruedas traseras en el marco de la silla de ruedas

Coloque ambas ruedas traseras y sus ejes en los agujeros del mecanismo. A continuación, presione el botón de liberación rápida para permitir que el eje se deslice hacia dentro, y luego deslice la rueda con el eje en el agujero hasta que haga clic (ver Fig. 8.16.). Un claro "clic" del mecanismo de liberación rápida de las ruedas traseras confirma que la rueda está bien colocada en el marco. Para asegurarse de que el montaje es correcto, compruebe que la rueda con el eje no se puede sacar de los agujeros del mecanismo.



Fig. 8.16

Cuando instale las ruedas traseras en el marco, asegúrese de sujetar la rueda por su llanta interior y no presionar la hebilla de liberación rápida de las ruedas traseras en el eje, ya que esto puede causar que la rueda trasera se retire automáticamente del eje de la rueda trasera.

Desmontaje de las ruedas traseras del chasis de la silla de ruedas. Al desmontar la rueda trasera, pulse el botón de liberación rápida de la rueda trasera y, a continuación, sosteniendo la rueda detrás de su llanta interior, deslice la rueda con su eje paralelo al suelo.

8.17 Sistema de suspensión de las ruedas traseras

La silla de ruedas está equipada con un sistema de suspensión de muelle del arco y las ruedas traseras, situado en los extremos traseros del marco, en el punto de contacto con la viga transversal (ver Fig. 8.17). El sistema no debe ser ajustado. El sistema de suspensión funciona automáticamente.



Fig. 8.17

8.18 Manillar de empuje ergonómico de la silla de ruedas

El manillar (ver Fig. 8.18) se utiliza para empujar la silla de ruedas y proporciona un agarre firme en diversas condiciones de conducción. Permite ajustar la altura del manillar al asistente del/la niño/a que conduce la silla de ruedas.



Fig. 8.18

8.19 Mecanismo de ajuste de ángulo del manillar de empuje

Se trata de dos botones en el exterior del marco, situados en las articulaciones del manillar de empuje de la silla de ruedas (ver Fig. 8.19.).



Fig. 8.19.

8.20 Ajuste de ángulo del manillar de empuje de la silla de ruedas

Para cambiar el ángulo del manillar de empuje, presione simultáneamente los dos botones del mecanismo de ajuste de ángulo del manillar de empuje y cambie su ángulo de inclinación (ver Fig. 8.20). Una vez que el manillar esté en la posición correcta, deje de presionar los botones, lo que automáticamente bloqueará el mismo en la posición deseada.



Fig. 8.20

8.21 Freno central

El pedal de freno central, cuya presión bloquea directamente las dos ruedas traseras de la silla de ruedas, está situado en el centro de la viga transversal, en la parte posterior del marco de la silla (ver Fig. 8.21).



Fig. 8.21

8.22 Activación y desactivación del freno central

Para activar el freno central, presione el pedal de freno hacia el suelo hasta que haga clic (ver Fig. 8.22.). La correcta activación del freno se indica con un claro "clic" del freno central.

Para desactivar el freno central, tire del pedal de freno hacia arriba.

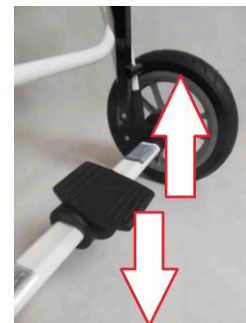

Fig. 8.22.

8.23 Pie de inclinación

El pie de inclinación se encuentra en el lado derecho de la viga transversal, en la parte posterior del marco de la silla de ruedas (ver Fig. 8.23.). Para usarlo, presione el pie de inclinación y al mismo tiempo tire del manillar de empuje hacia usted, lo que elevará la parte delantera de la silla de ruedas con las ruedas delanteras.

El uso del pie inclinado facilita la conducción de la silla de ruedas sobre pequeños umbrales o bordillos.



Fig. 8.23

8.24 Enganches del marco para la fijación del asiento

Se trata de dos enganches transversales cromados y de color, que están situados en el marco de la silla de ruedas, en su parte central (ver Fig. 8.24). Estas dos varillas del marco son elementos muy importantes en la estructura de la silla de ruedas. Sirven para conectar el asiento terapéutico con el respaldo al marco de la silla de ruedas.

Para distinguirlos de los refuerzos grises del marco, se han identificado por colores para que la persona que instale el asiento en el marco utilice exactamente estos enganches de color y no se equivoque fijando accidentalmente el asiento a los refuerzos grises del marco, ya que esto está prohibido y es incorrecto.

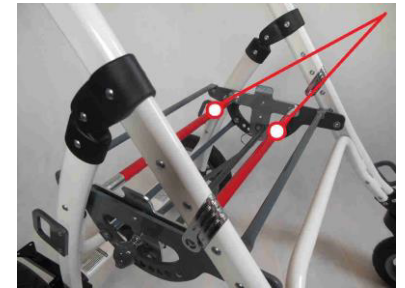

Fig. 8.24.

8.25 Mecanismo de fijación del asiento al marco de la silla de ruedas

El mecanismo para fijar el asiento al marco de la silla de ruedas se encuentra en el asiento de la misma, desde abajo.

Consiste en:

- a) soporte transversal (ver Fig. 8.25, no. 4)
- b) dos bloqueos del mecanismo (ver Fig. 8.25, no. 2 y 6)
- c) dos elementos de fijación delanteros del asiento

(ver Fig. 8.25, no.1 y 7) dos elementos de fijación traseros del asiento (ver Fig. 8.25, no. 3 y 5). Se utiliza para montar el asiento en el marco, para soportar el asiento en el marco y para retirar el asiento del marco de la silla de ruedas.

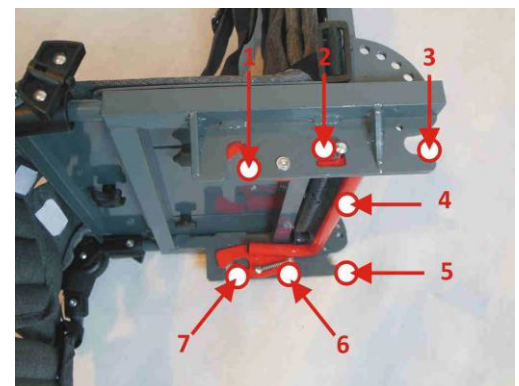

Fig. 8.25

Apertura del bloqueo en el mecanismo de fijación del asiento al marco de la silla de ruedas

Para abrir el bloqueo del mecanismo, tire del soporte transversal hacia atrás, esto comienza a abrir el bloqueo (ver Fig. 8.25.1.-A) y luego continúe tirando del soporte transversal hacia atrás y hacia arriba, lo que detiene el bloqueo en la posición abierta (ver Fig. 8.25.1.-B).



Fig. 8.25.1.-A

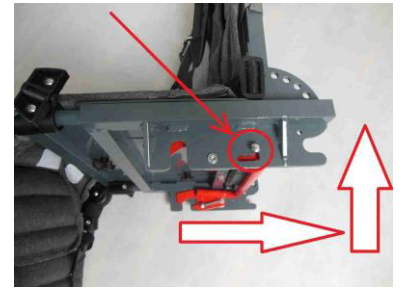

Fig. 8.25.1.-B

Cierre del bloqueo en el mecanismo de fijación del asiento al marco de la silla de ruedas

Para cerrar el bloqueo del mecanismo, el asiento debe estar correctamente montado en el marco de la silla de ruedas (ver 8.26. Instalación del asiento), lo que hará que el bloqueo se encaje en la posición de cierre (ver Fig. 8.25.2.).



Fig. 8.25.2.

8.26 Instalación del asiento

El asiento puede ser montado hacia adelante o hacia atrás según la dirección de marcha.

Para montar el asiento en el marco, proceda de la siguiente manera, en el orden indicado:

- active el freno central para que el marco de la silla de ruedas sea estable e inmovilizado (ver Fig. 8.26.-A).
- coloque los enganches del marco de la silla de ruedas para la fijación del asiento en la posición de 0° (ver Fig. 8.26.-B y 8.32. Ajuste de ángulo del asiento)
- Asegúrese de que el mecanismo de fijación del asiento al marco de la silla de rueda esté en la posición abierta y bloqueada (ver Fig. 8.26.-C y 8.25.1. Apertura del bloqueo en el mecanismo de fijación del asiento al marco de la silla de ruedas)
- a continuación, coloque ambos elementos de fijación TRASEROS del asiento en el primer enganche del marco (ver Fig.8.26.-D)
- entonces coloque ambos elementos de fijación DELANTEROS del asiento en el otro elemento de fijación del marco (ver Fig. 8.26.-E)
- luego presione ambos elementos de fijación DELANTEROS del asiento contra el otro elemento de fijación del marco hasta se oigan dos clics (ver Fig. 8.26.-F). La correcta instalación del asiento se confirma por los claros sonidos de "clic" producidos por los bloqueos del mecanismo de fijación del asiento al marco de la silla de ruedas.

Fig. 8.26.-A - BIEN



Fig. 8.26.-A' - ATENCIÓN, ¡MAL!

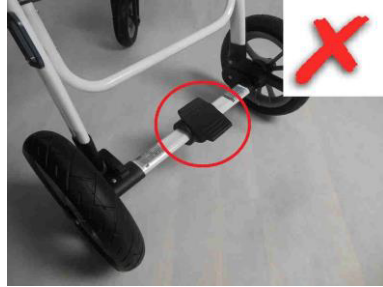

Fig. 8.26.-B - BIEN

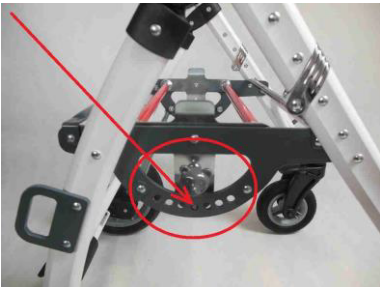

Fig. 8.26.-B' - ATENCIÓN, ¡MAL!

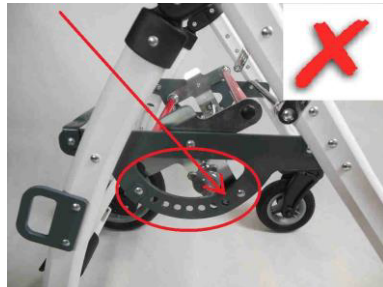

Fig. 8.26.-C - BIEN



Fig. 8.26.-C' - ATENCIÓN, ¡MAL!

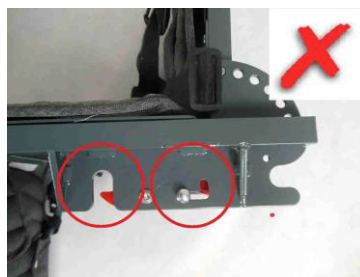

Fig. 8.26.-D - BIEN

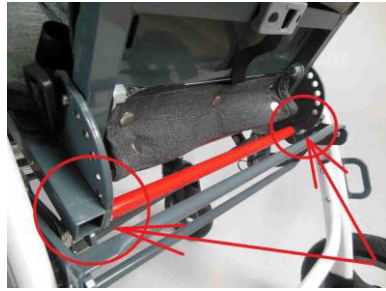

Fig. 8.26.-D' - ATENCIÓN, ¡MAL!



Fig. 8.26.-E - BIEN

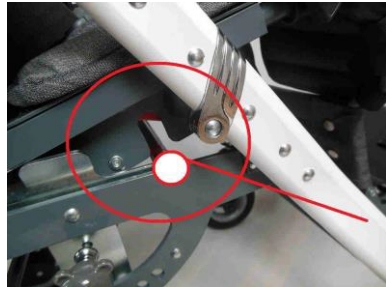

Fig. 8.26.-E' - ATENCIÓN, ¡MAL!

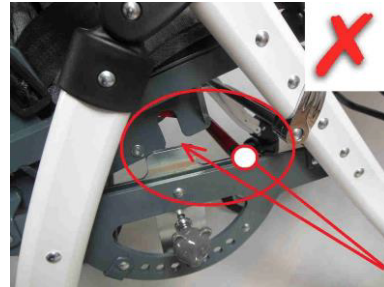
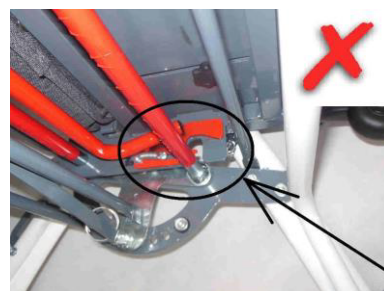

Fig. 8.26.-F - BIEN



Fig. 8.26.-F' - ATENCIÓN, ¡MAL!



8.27 Desmontaje del asiento

Para desmontar el asiento del marco, proceda de la siguiente manera, en el orden indicado:

- active el freno central para que la silla de ruedas sea estable e inmobilizada (ver Fig. 8.27.-A).
- ajuste el ángulo del asiento a la posición inicial de 0°, es decir, el plano del asiento es paralelo al suelo (ver Fig. 8.27.-B y 8.32. Ajuste de ángulo del asiento)
- tire hacia atrás del soporte transversal del mecanismo de fijación del asiento, esto comienza a abrir el bloqueo del mecanismo de fijación del asiento (ver Fig. 8.27.-C)
- luego continúe tirando del soporte transversal hacia atrás y hacia arriba, lo que detiene el mecanismo de bloqueo del asiento en la posición abierta (ver Fig. 8.27.-D)
- entonces retire ambos elementos de fijación DELANTEROS del asiento de los enganches del marco, levantando



Fig. 8.27.-A

la parte delantera del asiento hacia arriba, en dirección opuesta al suelo (ver Fig. 8.27.-E)

f) a continuación, retire ambos elementos de fijación TRASEROS del asiento de los enganches del marco levantando la parte trasera del asiento diagonalmente hacia adelante, en dirección a la parte delantera del asiento y hacia arriba, en dirección opuesta al suelo (ver Fig. 8.27.-F)

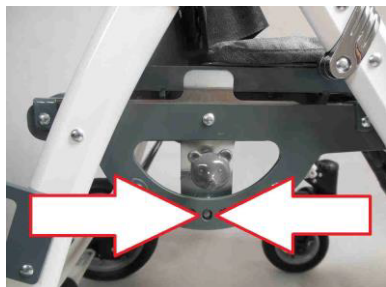

Fig. 8.27.-B

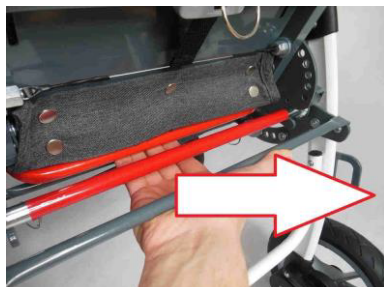

Fig. 8.27.-C

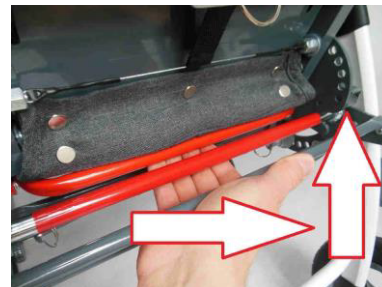

Fig. 8.27.-D



Fig. 8.27.-E



Fig. 8.27.-F

8.28 Asiento terapéutico ajustable

La silla de ruedas Grizzly tiene un asiento terapéutico multifuncional y ajustable (ver Fig. 8.28), que está conectado en la parte trasera con un respaldo ajustable y en la parte delantera con un reposapiés ajustable. Tanto el asiento, como el respaldo y los accesorios están cubiertos con tapicería de alta calidad disponible en diferentes colores.

El asiento terapéutico de la silla de ruedas Grizzly tiene las siguientes características:

a) cambio del ángulo de inclinación del asiento en relación con el suelo

(ver 8.32. Ajuste de ángulo del asiento)

b) ajuste de profundidad

(ver 8.29. Ajuste de la profundidad del asiento)

c) ajuste de la anchura útil

(ver 8.30. Ajuste de la anchura del asiento)

d) estabilización de la pelvis

(ver 8.48. Cinturones de abducción y estabilización)

e) mantenimiento de las extremidades inferiores del/a niño/a en abducción (ver 8.54. Cuña)

f) y otros dependiendo de las necesidades de los usuarios (ver 7.3. Accesorios)



Fig. 8.28

8.29 Ajuste de la profundidad del asiento

La función de ajuste de la profundidad del asiento puede utilizarse soltando (aflojando) parcialmente las dos perillas del asiento situadas abajo (ver Fig. 8.29.-A) y luego extendiendo el asiento hasta la posición deseada (ver Fig. 8.29.-B). Tenga cuidado de no soltar completamente estas perillas, ya que esto eliminará el bloqueo y causará el riesgo de desmontaje total de las placas del asiento. Una vez completado el ajuste, apriete ambas perillas de nuevo hasta el tope (ver Fig. 8.29.-C).

El rango de ajuste suave de la profundidad del asiento es de unos 120 mm, donde en la posición mínima la profundidad del asiento es de 25 cm y en la máxima de 37 cm.



Fig. 8.29.-A



Fig. 8.29.-B



Fig. 8.29.-C

8.30 Ajuste de la anchura del asiento

La función de cambio de la anchura del asiento puede utilizarse mediante un accesorio: controles de cadera ajustables en tres planos. El rango de ajuste suave de la anchura del asiento es entonces de 180 a 320 mm. Si no se compran accesorios o no se instalan los controles, entonces la anchura del propio asiento es fija de 400 mm. Para cambiar la anchura del asiento en el que se instalan los controles de cadera (ver 8.46. (Controles de cadera ajustables en tres planos), se deben hacer las siguientes actividades, en el orden indicado:

- a) active el freno central para que la silla de ruedas sea estable e inmóvil
- b) Suelte (afloje) parcialmente las cuatro perillas del asiento desde abajo (ver Fig. 8.30.-A)
- c) extienda los controles de cadera hasta la posición deseada (ver Fig. 8.30.-B)
- d) apriete las cuatro perillas hasta el tope (ver Fig. 8.30.-C).



Fig. 8.30.-A



Fig. 8.30.-B



Fig. 8.30.-C

8.31 Mecanismo de ajuste de ángulo del asiento, la llamada cuna

El mecanismo de la llamada cuna está situado en el marco de la silla de ruedas (ver Fig. 8.31).

Consiste en:

- a) palanca de accionamiento (ver Fig. 8.31, no. 8)
- b) bloqueo derecho (mecanismo de pasador bajo la palanca) (ver Fig. 8.31, no. 6)
- c) cepillo derecho (ver Fig. 8.31, no. 7)
- d) bloqueo izquierdo (mecanismo de pasador opuesto al bloqueo derecho) (ver Fig. 8.31, no. 4)
- e) cepillo izquierdo (ver Fig. 8.31, no. 3)
- f) dos enganches del marco para la fijación del asiento (ver Fig. 8.31, no. 9)
- g) refuerzos del marco (ver Fig. 8.31, no. 1, 2, 5 y 10)

La cuna se utiliza para cambiar la inclinación del asiento y del respaldo. Se puede usar en cuatro posiciones, inclinando el asiento hacia atrás: 0°, 10°, 20° y 30°, tanto si el asiento está instalado hacia adelante, como hacia atrás según la dirección de marcha.

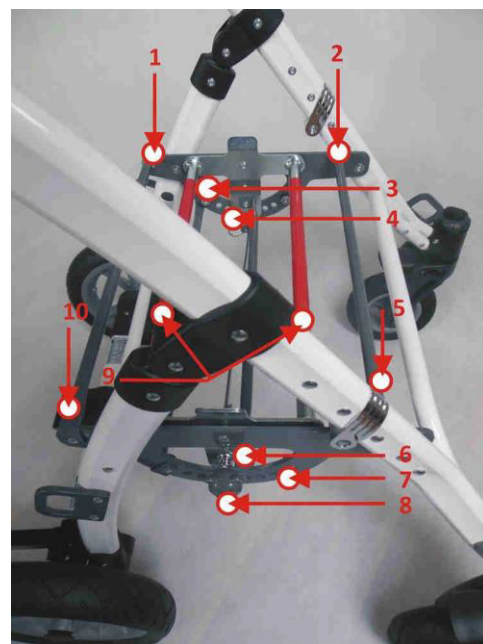

Fig. 8.31

8.32 Ajuste de ángulo del asiento

El ajuste de ángulo del asiento con el asiento instalado

Para cambiar el ángulo de inclinación del asiento, proceda de la siguiente manera, en el orden indicado:

- a) active el freno central para que la silla de ruedas sea estable e inmobilizada (ver Fig. 8.32.-A)
- b) Tire de la palanca de accionamiento del mecanismo de la cuna para alejarla de la silla de ruedas (ver Fig. 8.32.-B)
- c) y al mismo tiempo, mientras sujeta el respaldo, cambie lentamente el ángulo de inclinación colocando el asiento a una de las cuatro posiciones deseadas (ver Fig. 8.32.-C)

d) luego presione la palanca de accionamiento en dirección a la silla de ruedas hasta que esté en su posición inicial (ver Fig. 8.32.-D)

e) después de cambiar el ángulo del asiento, asegúrese de que los pasadores de ambos bloqueos han entrado profundamente en ambos rieles dentados (a la derecha y a la izquierda del mecanismo de la cuna) (ver Fig. 8.32.-E y Fig. 8.32.-F)



Fig. 8.32.-A

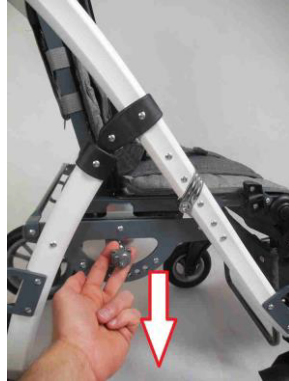

Fig. 8.32.-B



Fig. 8.32.-C



Fig. 8.32.-D

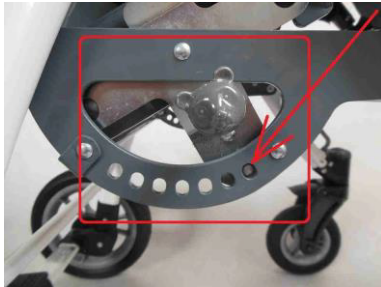

Fig. 8.32.-E

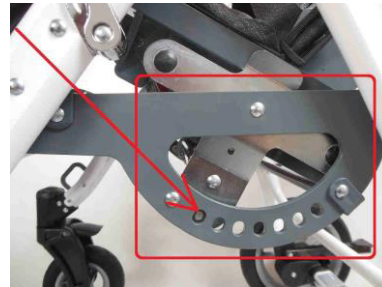

Fig. 8.32.-F

Ajuste de ángulo del asiento sin el asiento instalado

Si el ángulo del asiento se fijó en una posición distinta de 0°, si el asiento se retiró del marco de la silla de ruedas, primero coloque los enganches del marco para fijar el asiento en la posición de 0° antes de volver a montar el asiento en el marco de la silla de ruedas.

Para cambiar el ángulo de inclinación solo de los enganches del marco para la fijación del asiento, proceda de la siguiente manera, en el orden indicado:

- a) active el freno central para que la silla de ruedas sea estable e inmóvil
- b) tire de la palanca de accionamiento en el mecanismo de la cuna, en dirección opuesta a la silla de ruedas
- c) y al mismo tiempo, mientras sostiene los enganches del marco para fijar el asiento, cambie lentamente el ángulo de inclinación colocando estos enganches en la posición de 0°, es decir, los enganches son paralelos al suelo
- d) luego presione la palanca de accionamiento en dirección a la silla de ruedas hasta que esté en su posición inicial
- e) después de cambiar el ángulo de inclinación de los enganches del marco para fijar el asiento, asegúrese de que los pasadores de ambos bloques han entrado profundamente en ambos rieles dentados (a la derecha y a la izquierda del mecanismo de la cuna)

8.33 Respaldo ajustable

La silla de ruedas Grizzly tiene un respaldo multifuncional y ajustable, que se conecta al asiento terapéutico desde abajo. Tanto el respaldo, como el asiento y los accesorios están cubiertos con tapicería de alta calidad disponible en diferentes colores. El respaldo de la silla de ruedas Grizzly tiene las siguientes características:

- a) cambio del ángulo de inclinación del respaldo en relación con el asiento (ver 8.36. Ajuste de ángulo del respaldo)
- b) ajuste de altura (ver 8.34. Ajuste de la altura del respaldo)
- c) estabilización de la cabeza (ver 8.44. Soportes del reposacabezas)
- d) estabilización del tronco (ver 8.45. Soportes para el pecho y la zona lumbar)
- e) y otros dependiendo de las necesidades de los usuarios (ver 7.3. Accesorios)



Fig. 8.33.

8.34 Ajuste de la altura del respaldo

La función de cambio de altura del respaldo puede utilizarse soltando (aflojando) parcialmente las dos perillas del respaldo en su parte trasera (ver Fig. 8.34.-A) y luego extendiendo el respaldo hasta la posición deseada (ver Fig. 8.34.-B). Tenga cuidado de no soltar completamente estas perillas, ya que esto eliminará el bloqueo y causará el riesgo de desmontaje total de las placas del respaldo. Una vez completado el ajuste, apriete ambas perillas de nuevo hasta el tope (ver Fig. 8.34.-C).

El rango de ajuste suave de la altura del respaldo es de unos 130 mm, donde en la posición mínima la altura del respaldo es de 57 cm, y en la máxima de 70 cm.



Fig. 8.34.-A

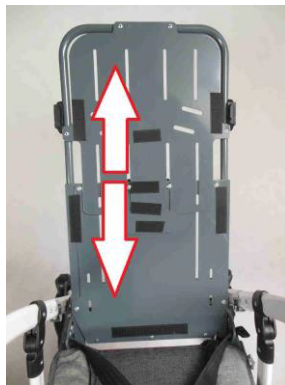

Fig. 8.34.-B



Fig. 8.34.-C

8.35 Mecanismo de ajuste de ángulo del respaldo

El mecanismo de ajuste del ángulo del respaldo, es decir, la inclinación del respaldo desde la posición de sentado a la de acostado, se encuentra en dos puntos: en el asiento terapéutico y en el propio respaldo (ver Fig. 8.35).

Consiste en:

- a) palanca de accionamiento (ver Fig. 8.35, no. 3)
 - b) bloqueos de derecha e izquierda conectados por un cable metálico (ver Fig. 8.35, no. 1 y 4)
 - c) los rieles dentados derecho e izquierdo del asiento (ver Fig. 8.35, no. 2 y 5)
- El mecanismo de ajuste de ángulo del respaldo cambia la posición del respaldo en relación con el asiento terapéutico en seis posiciones, desde la posición sentada hasta la acostada casi por completo. Los ángulos entre el respaldo y el asiento pueden ser los siguientes: 90°, 105°, 121,5°, 137°, 151,5° y 166,5°, tanto si el asiento está instalado en el marco de la silla de ruedas hacia adelante o hacia atrás.



Fig. 8.35.

8.36 Ajuste de ángulo del respaldo

Para cambiar el ángulo de inclinación del respaldo en relación con el asiento, proceda de la siguiente manera, en el orden indicado:

- a) active el freno central para que la silla de ruedas sea estable e inmovilizada (ver Fig. 8.36.-A)
 - b) alivie la presión sobre el respaldo moviendo todo el respaldo ligeramente hacia una posición más sentada (ver Fig. 8.36.-B)
 - c) tire de la palanca de accionamiento del mecanismo de ajuste del ángulo del respaldo hacia abajo, en dirección a la parte superior del respaldo (ver Fig. 8.36.-C)
 - d) y al mismo tiempo, mientras sostiene el respaldo, cambie lentamente su ángulo de inclinación colocando el respaldo en una de las seis posiciones deseadas (ver Fig. 8.36.-D)
 - e) después de colocar el respaldo en la posición correcta, suelte la palanca de accionamiento, que volverá automáticamente a su posición inicial (ver Fig. 8.36.-E)
 - f) después de cambiar el ángulo del respaldo, asegúrese de que los pasadores de ambos bloques han entrado profundamente en ambos rieles dentados (lado derecho e izquierdo del asiento) (ver Fig. 8.36.-F y Fig. 8.36.-G).
- Cada vez que se cambia el ángulo de inclinación del respaldo, hay que ajustar de nuevo la longitud de los cinturones de cinco puntos.



Fig. 8.36.-A



Fig. 8.36.-B



Fig. 8.36.-C



Fig. 8.36.-D



Fig. 8.36.-E



Fig. 8.36.-F



Fig. 8.36.-G

8.37 Cinturones de cinco puntos

La silla de ruedas Grizzly está equipada con cinturones de seguridad profesionales de cinco puntos como estándar. Los cinturones ya vienen instalados de fábrica en la silla de ruedas y no deben quitarse, ya que sirven para llevar al/la niño/a con seguridad, evitar que se resbale y ayudar a estabilizar su pelvis y tronco.

La hebilla del cinturón (ver Fig. 8.37.-A, no. 5) facilita subir y bajar al/la niño/a. Los ajustadores deslizantes, que se encargan de ajustar la longitud de los cinturones, se encuentran en las correas derecha e izquierda y en la hebilla de sujeción (ver Fig. 8.37.-A, 3, 4 y 6).

Ajuste los cinturones de cinco puntos antes de ponerlos al/la niño/a - ver 8.38. Ajustes del cinturón de cinco puntos

Para poner los cinturones de cinco puntos al/la niño/a, coloque las correas (ver Fig. 8.37.-A, no.1 y 2) a la derecha y a la izquierda (ver Fig. 8.37.-B) y luego conecte ambas correas a la hebilla del cinturón que está sujeta al asiento (ver Fig. 8.37.-C).



Fig. 8.37.-A

Para quitarle los cinturones de cinco puntos al/la niño/a, presione el botón de la hebilla, retire ambas correas de la hebilla y tire lentamente de las mismas del lado derecho e izquierdo del/la niño/a.



Fig. 8.37.-B



Fig. 8.37.-C

8.38 Ajustes del cinturón de cinco puntos

Para ajustar la longitud de los cinturones, mueva los ajustadores en las correas hacia arriba o hacia abajo y mueva los protectores (ver Fig. 8.38.-A).

Para ajustar la altura de la fijación de los cinturones al respaldo, mueva el elemento de fijación de las correas del elemento de fijación inferior al superior o al revés (ver Fig. 8.38.-B).

Cada vez que se cambia el ángulo de inclinación del respaldo, hay que ajustar de nuevo la longitud de los cinturones de cinco puntos.



Fig. 8.38.-A

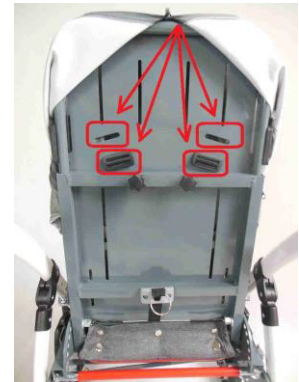

Fig. 8.38.-B

8.39 Reposapiés ajustable

El reposapiés ajustable (ver Fig. 8.39.) es equipamiento estándar en la silla de ruedas Grizzly.

Consiste en una placa de reposapiés atornillada al marco del reposapiés, que puede moverse hacia arriba o hacia abajo en 8 posiciones para ajustar la altura del reposapiés a la longitud de la espinilla del/la niño/a, de 23 cm a 40 cm. También tiene dos perillas que sirven para ajustar el ángulo de la propia placa de reposapiés, dentro de un rango de +/- 15°, para inclinar óptimamente el reposapiés según la flexión de las articulaciones del tobillo del/la niño/a.

En la placa de reposapiés, hay correas para asegurar los pies del/la niño/a. Se recomienda ponerlas cuando se usa la silla de ruedas.

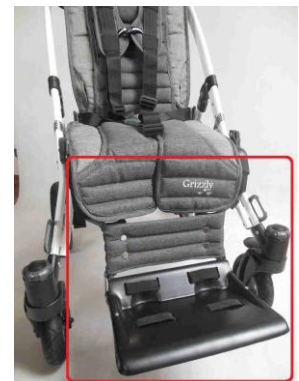

Fig. 8.39.

8.40 Ajuste de altura de la placa de reposapiés.

Para ajustar la altura del reposapiés se necesita la siguiente herramienta: destornillador Phillips.

Para cambiar la altura del reposapiés, retire con un destornillador Phillips los dos tornillos que sujetan la placa de reposapiés a su marco, a ambos lados, y luego ajuste la placa de reposapiés a la altura correcta y vuelva a atornillarla con ambos tornillos, apretándolos con un destornillador Phillips hasta el tope (ver Fig. 8.40.-A).

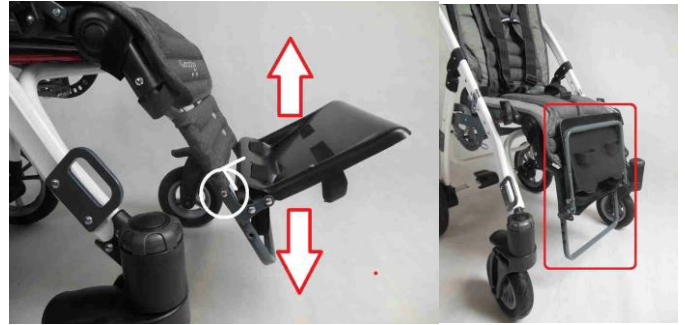

Fig. 8.40-A

Fig. 8.40-B

Se recomienda poner la placa de reposapiés a una altura que los pies del/la niño/a puedan apoyarse en ella completamente, y al mismo tiempo, los muslos del/la niño/a estén paralelos al plano del asiento.

Como estándar, la placa de reposapiés está en posición horizontal. Sin embargo, durante el transporte, el almacenamiento, la rehabilitación, la subida y bajada de la silla de ruedas Grizzly, la placa de reposapiés debe estar plegada y girada hacia el marco del reposapiés (ver Fig 8.40.-B).

8.41 Ajuste de ángulo de la placa de reposapiés.

Para cambiar el ángulo de la placa de reposapiés, desatornille ligeramente las dos perillas de ambos lados del reposapiés, luego ajuste el ángulo correcto de la placa de reposapiés y vuelva a atornillar ambas perillas hasta que el tope (ver Fig. 8.41).



Fig. 8.41

8.42 Mecanismo de ajuste de ángulo para todo el reposapiés

El mecanismo está situado en la parte delantera del asiento y lo conecta al marco del reposapiés. Se trata de dos articulaciones de plástico negro con botones en el interior (ver Fig. 8.42.). Este mecanismo se utiliza para cambiar el ángulo del reposapiés en relación con el asiento, lo que permite elegir la posición adecuada entre diez posiciones.



Fig. 8.42.

8.43 Ajuste de ángulo de todo el reposapiés.

Para cambiar el ángulo del reposapiés, presione los botones del mecanismo de ajuste del ángulo del reposapiés a ambos lados del mismo, luego ajuste la posición correcta y suelte los botones (ver Fig. 8.43.).

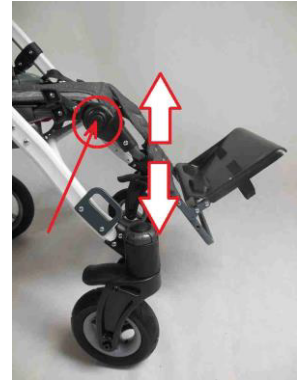

Fig. 8.43.

8.44 Controles de cabeza

El asiento de la silla de ruedas Grizzly puede equiparse con reposacabezas que estabilizan aún más la cabeza en caso de determinadas indicaciones. Con esta opción, el espacio libre en el área de la cabeza se ajusta moviendo los soportes del reposacabezas en tres planos:

- a) a la derecha y a la izquierda y en diagonal, a lo largo del plano del respaldo (ver Fig. 8.44.-A)
- b) arriba y abajo y en diagonal, a lo largo del plano del respaldo (ver Fig. 8.44.-B)
- c) hacia adelante y hacia atrás y en diagonal, perpendicular al plano del respaldo (ver Fig. 8.44.-C)

El ajuste de los soportes derecho e izquierdo del reposacabezas puede hacerse simétricamente o

independientemente una de la otra, dependiendo de las necesidades individuales del/la niño/a.

El montaje y desmontaje de los soportes del reposacabezas significa su ajuste que se detalla a continuación.

Para ajustar los soportes del

reposacabezas a lo largo del plano del respaldo (ajustes a la derecha,

izquierda, arriba y abajo), extienda el cierre de la tapicería en la parte delantera y trasera del respaldo y luego suelte las dos perillas para cada soporte del reposacabezas. Estas perillas están ubicadas en la parte trasera del respaldo, en las guías internas para los soportes del reposacabezas (ver Fig. 8.44.-D). Entonces puede mover los soportes del reposacabezas a un lugar adecuado y seguro para el/la niño/a en la parte delantera del respaldo. Una vez que los soportes del reposacabezas se han colocado en la posición deseada, apriete cada una de ellas con dos perillas hasta el tope. Finalmente, deslice el cierre de la tapicería en las partes delantera y trasera del respaldo.



Fig. 8.44.-A



Fig. 8.44.-B

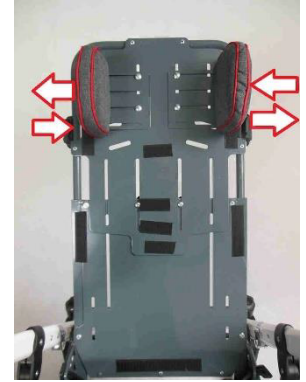

Fig. 8.44.-C



Fig. 8.44.-D

Para ajustar los soportes del reposacabezas perpendicularmente al plano del respaldo (ajuste hacia adelante y hacia atrás), suelte otras dos perillas para cada soporte del reposacabezas. Estas perillas están ubicadas en los propios soportes del reposacabezas, en el exterior (ver Fig. 8.44.- E). Entonces proceda de la misma manera que para ajustar los soportes del reposacabezas a lo largo del plano del respaldo.



Fig. 8.44-E

8.45 Controles tronco

El asiento de la silla de ruedas Grizzly puede equiparse con soportes para el pecho y la zona lumbar que, si se indica, estabilizan aún más el tronco del/la niño/a. Con esta opción, el espacio libre en el área del tronco se ajusta moviendo los soportes del reposacabezas en tres planos:

- a la derecha y a la izquierda y en diagonal, a lo largo del plano del respaldo (ver Fig. 8.45.-A)
- arriba y abajo y en diagonal, a lo largo del plano del respaldo (ver Fig. 8.45.-B)
- hacia adelante y hacia atrás y en diagonal, perpendicular al plano del respaldo (ver Fig. 8.45.-C)

El ajuste de los soportes derecho e izquierdo para el pecho y la zona lumbar puede hacerse simétricamente o independientemente una de la otra, dependiendo de las necesidades individuales del/la niño/a.

El montaje y desmontaje de los soportes para el pecho y la zona lumbar significa su ajuste que se detalla a continuación. Para ajustar los soportes para el pecho y la zona lumbar a lo largo del plano del respaldo (ajustes a la derecha, izquierda, arriba y abajo), extienda el cierre de la tapicería en la parte delantera y trasera del respaldo y luego suelte las dos perillas para cada soporte para el pecho y la zona lumbar. Estas perillas están ubicadas en la parte trasera del respaldo, en las guías para los soportes para el pecho y la zona lumbar (ver Fig.8.45.-D). Entonces puede mover los soportes para el pecho y la zona lumbar a un lugar adecuado y seguro para el/la niño/a en la parte delantera del respaldo. Una vez que los soportes para el pecho y la zona lumbar se han colocado en la posición deseada, apriete cada una de ellas con dos perillas hasta el tope. Finalmente, deslice el cierre de la tapicería en las partes delantera y trasera del respaldo.

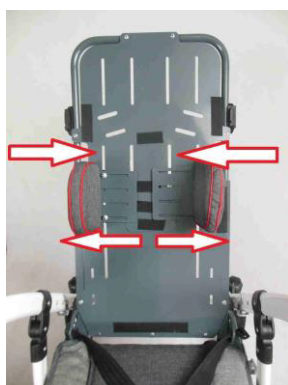

Fig. 8.45.-A

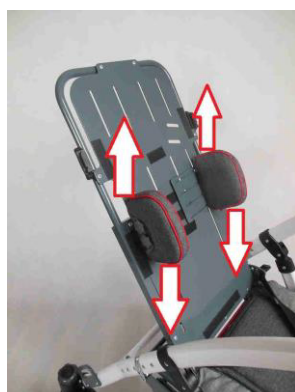

Fig. 8.45.-B

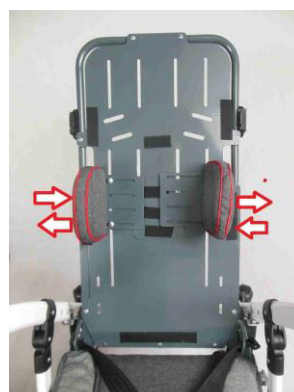

Fig. 8.45.-C



Fig. 8.45.-D

Para ajustar los soportes para el pecho y la zona lumbar perpendicularmente al plano del respaldo (ajuste hacia adelante y hacia atrás), suelte otras dos perillas para cada soporte para el pecho y la zona lumbar. Estas perillas están ubicadas en los propios soportes para el pecho y la zona lumbar, en el exterior (ver Fig. 8.45.- E). Entonces proceda de la misma manera que para ajustar los soportes para el pecho y la zona lumbar a lo largo del plano del respaldo.



Fig. 8.45.-E

8.46 Controles cadera

El asiento de la silla de ruedas Grizzly puede ser equipado con soportes de cadera. Su instalación y el ajuste de los soportes de cadera a la derecha y a la izquierda determinan la anchura útil del asiento (ver 8.30. Ajuste de la anchura del asiento).

Para indicaciones específicas, los soportes de cadera estabilizan aún más la pelvis del/la niño/a. Con esta opción, el espacio libre en el área de la pelvis se ajusta moviendo los soportes de cadera en tres planos:

- a) a la derecha y a la izquierda y en diagonal, a lo largo del plano del asiento (ver Fig. 8.46.-A)
- b) hacia adelante y hacia atrás y en diagonal, a lo largo del plano del asiento (ver Fig. 8.46.-B)
- c) arriba y abajo y en diagonal, perpendicular al plano del asiento (ver Fig. 8.46.-C)

El ajuste de los soportes derecho e izquierdo de cadera puede hacerse simétricamente o independientemente una de la otra, dependiendo de las necesidades individuales del/la niño/a. El montaje y desmontaje de los soportes de cadera significa su ajuste que se detalla a continuación.

Para ajustar los soportes de cadera a lo largo del plano del asiento (ajustes a la derecha, izquierda, adelante y atrás), extienda el cierre de la tapicería en la parte superior del asiento y luego suelte dos perillas para cada soporte de cadera. Estas perillas están ubicadas en la parte inferior del asiento en las guías para los soportes de cadera (ver Fig. 8.46.-D) y hay que tener cuidado de no confundirlas con las dos perillas que fijan la placa de asiento. Los soportes de cadera pueden ser movidas a un punto adecuado y seguro para el/la niño/a en el asiento. Una vez que los soportes de cadera se han colocado en la posición deseada, apriete cada una de ellas con dos perillas hasta el tope. Finalmente, deslice el cierre de la tapicería en la parte superior del asiento.



Fig. 8.46.-A



Fig. 8.46.-B



Fig. 8.46.-C



Fig. 8.46.-D

Para ajustar los soportes de cadera perpendicularmente al plano del asiento (ajustes hacia arriba y hacia abajo), se deben soltar otras dos perillas para cada soporte de cadera. Estas perillas están ubicadas en los propios soportes de cadera, en el exterior (ver Fig. 8.46.- E). Entonces proceda de la misma manera que para ajustar los soportes de cadera a lo largo del plano del asiento.



Fig. 8.46.-E

8.47 Controles laterales

Estos son dos componentes que pueden fijarse al respaldo para limitar el movimiento del tronco del/la niño/a más allá del respaldo (ver Fig. 8.47.-A). También sirven para proteger la ropa del/la niño/a de ensuciarse. Se sujetan con cuatro perillas (dos a una cada uno de los componentes laterales del respaldo) en las guías exteriores del respaldo (ver Fig.8.47.-B).



Fig. 8.47.-A



Fig. 8.47.-B

Los elementos laterales del respaldo son ajustables en tres planos, al igual que los soportes (ver 8.45. Soportes para el pecho y la zona lumbar), pero de forma limitada.

8.48 Arnés pélvico

Los cinturones de abducción y estabilización (ver Fig. 8.48.-A) se utilizan para estabilizar aún más la pelvis y evitar que el/la niño/a se deslice de la silla de ruedas. La forma correcta de usarlos es sujetarlos en los muslos del/la niño/a de tal manera que la pelvis esté lo más cerca posible del respaldo. Esto asegurará una posición más saludable y cómoda para el/la niño/a en la silla de ruedas.



Fig. 8.48.-A



Fig. 8.48.-B



Fig. 8.48.-C

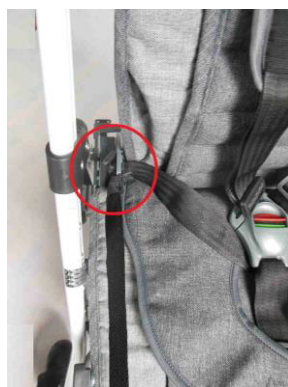

Fig. 8.48.-D



Fig. 8.48.-E

Los arneses están montados en el asiento terapéutico en cuatro puntos:

a) las correas traseras de los cinturones se fijan con dos perillas al asiento, desde abajo (ver Fig. 8.48.-B) b) las correas delanteras de los cinturones se fijan en los dos agujeros delanteros de los rieles dentados del asiento (ver Fig.8.48.-C), a cada uno de ellos por medio de dos elementos plásticos (ver Fig. 8.48.-D a Fig. 8.48.-I). Para ajustar la longitud de los arneses, mueva los ajustadores de las correas delanteras de los cinturones hacia arriba o hacia abajo (ver Fig. 8.48.-G).

Para ponerle los arneses, colóquele sobre los cinturones instalados, luego envuelva la pierna del/la niño/a con los mismos y abroche las dos hebillas de los cinturones en las dos correas delanteras.

Para retirarle los arneses al/la niño/a, ambas hebillas deben ser desabrochadas de las correas delanteras.



Fig. 8.48 - F



Fig. 8.48.-G



Fig. 8.48-H



Fig. 8.48.-I

8.49 Barra de seguridad (accesorio; se puede usar en lugar de la mesa terapéutica)

La silla de ruedas Grizzly puede equiparse con una barra de seguridad (ver Fig. 8.49.-A) para evitar que el/la niño/a sentado/a se caiga hacia delante en caso de determinadas indicaciones.

La barra de seguridad se instala utilizando los mismos elementos de fijación que la mesa terapéutica, por lo

que no es posible utilizar ambos accesorios simultáneamente. La barra de seguridad o mesa terapéutica se fija con dos elementos de plástico, con agujeros verticales, situados en los lados exteriores del asiento.

Para instalar la barra de seguridad, presione los dos botones situados en los tubos de la barra y simultáneamente inserte los tubos en los agujeros verticales hasta que hagan clic (ver Fig. 8.49.-B). La barra de seguridad solo se instalará correctamente si los tubos de la barra se insertan correctamente en los agujeros de montaje verticales. Esto se confirma por un claro sonido de "clic" producido por el elemento de fijación de la barra bien conectado.

Para desmontar la barra, presione los dos botones situados en los tubos de la barra y tire de la barra simultáneamente.



Fig. 8.49.-A



Fig. 8.49.-B

8.50 Toldo ajustable con ventanilla (accesorio)

La silla de ruedas Grizzly puede equiparse con un toldo ajustable con una ventanilla que ayuda a proteger al/la niño/a del sol o de la lluvia. Los elementos del toldo son:

- a) arco trasero del marco del toldo (ver Fig. 8.50.-A, no. 7)
- b) arco delantero del marco del toldo (ver Fig. 8.50.-A, no. 8)
- c) mecanismo de ajuste del toldo (derecho e izquierdo) (ver Fig. 8.50.-A, no. 3 y 5)
- d) dos botones rojos de cierre a presión para fijar el toldo (ver Fig. 8.50.-A, no. 4 y 6)
- e) toldo (ver Fig. 8.50.-A, no. 2)
- f) ventanilla con cremallera (ver Fig. 8.50.-A, no. 1)
- g) bolsillo trasero del toldo (ver Fig. 8.50.-A, no. 9)

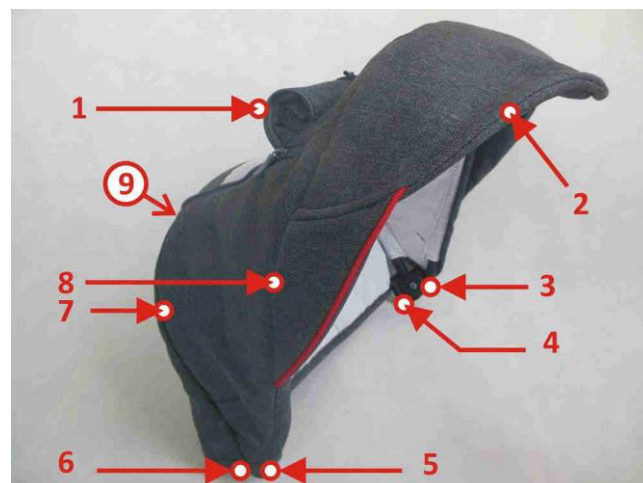

Fig. 8.50.-A

El toldo ajustable con ventanilla está fijado por dos elementos de plástico en los lados exteriores de la parte superior del respaldo. Estos elementos de fijación se usan para instalar el toldo con una ventanilla.

Para la instalación del toldo ajustable con ventanilla, el respaldo debe colocarse verticalmente (ver p. 8.36. Ajuste de ángulo del respaldo) y luego deslice en paralelo los dos botones de cierre a presión del toldo en el respaldo (ver Fig. 8.50.-B). Para remover el toldo ajustable con ventanilla, presione los dos botones rojos de

cierre a presión del toldo y saque los pestillos de los elementos de fijación del respaldo.

Para cambiar el tamaño de la superficie del toldo, agarre los arcos delantero y trasero del marco del toldo y fije la posición deseada acercando o alejando los dos arcos entre sí (ver Fig. 8.50.-C). El mecanismo de ajuste del área del toldo se cierra automáticamente.

Además, el toldo puede inclinarse o retraerse (ver Fig. 8.50.-D).

La característica especial del toldo es la ventanilla, cuya apertura permite un contacto visual continuo con el/la niño/a (ver Fig. 8.50.-A, no. 1). La ventanilla se abre y se cierra con una cremallera.

El bolsillo trasero del toldo se utiliza para guardar el protector de lluvia o la mosquitera (ver Fig. 8.50.-A, no. 9).



Fig. 8.50.-B



Fig. 8.50.-C



Fig. 8.50.-D

8.51 Mesa terapéutica (accesorio; puede ser instalada en lugar de barra de seguridad)

La silla de ruedas Grizzly puede equiparse con una mesa terapéutica antideslizante (ver Fig. 8.51.-A) con una carga máxima de 3 kg. La mesa terapéutica está montada con los mismos elementos de fijación que la barra de seguridad, por lo que no es posible utilizar ambos accesorios simultáneamente.

La mesa terapéutica o la barra de seguridad se fija con dos elementos de plástico, con agujeros verticales, situados en los lados exteriores del asiento (ver Fig. 8.51.-B).

Para ensamblar la mesa terapéutica, presione los dos botones situados en los tubos de la mesa y al mismo tiempo inserte los tubos de la mesa en los agujeros verticales hasta que hagan clic. La mesa solo se instalará correctamente si los tubos de la mesa se insertan correctamente en los agujeros de montaje verticales de la misma. Esto se confirma por un claro sonido de "clic" producido por el elemento de fijación de la mesa bien conectado.

Para desmontar la mesa, presione los dos botones situados en los tubos de la mesa y tire de la mesa simultáneamente.



Fig. 8.51.-A



Fig. 8.51.-B

8.52 Bolsa **manillar** (accesorio)

Una gran y elegante bolsa de viaje se fija en dos soportes situados en el interior del manillar de empuje de la silla de ruedas (ver Fig.8.52.).

La carga máxima de la bolsa es de 2 kg.



Fig. 8.52.

8.53 Bolsa **bajo el asiento** (accesorio)

La silla de ruedas Grizzly puede equiparse con una cesta de la compra (ver Fig. 8.53.) que se utiliza para transportar pequeños artículos ordinarios de la vida diaria que son resistentes a los golpes, impactos, roturas, humedad, mojado y suciedad.

Se instala en la parte inferior de la silla de ruedas, envolviéndola en el marco de la misma y sujetándola con una cremallera.

La carga máxima de la cesta de la compra es de 3 kg.



Fig. 8.53

8.54 Taco (accesorio)

La silla de ruedas Grizzly puede equiparse con una cuña (ver Fig. 8.54.-A) que, en caso de determinadas indicaciones, garantizará que los miembros inferiores del/la niño/a puedan alejarse del centro del cuerpo del/la niño/a (inclinación lateral).

La cuña se instala en la parte delantera del asiento introduciendo dos elementos de fijación de cuña en los agujeros de la placa de asiento y apretando uno de ellos con la perilla (ver Fig. 8.54.-B).

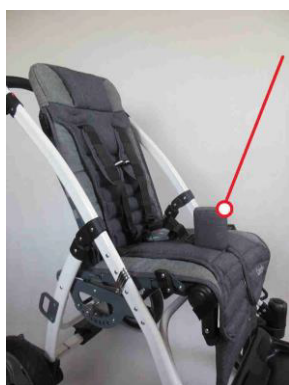

Fig. 8.54.-A



Fig. 8.54.-B

8.55 Protector de lluvia (accesorio; puede ser instalado en la capota ajustable con ventanilla)

La silla de ruedas Grizzly puede equiparse con un protector de lluvia para ayudar a proteger al/la niño/a de la humedad. Este accesorio debe instalarse en otros accesorios. Para la instalación del protector de lluvia, insértelo desde arriba a todo el toldo ajustable con ventanilla (ver Fig. 8.55.-A), y luego cubra el asiento de la silla de ruedas y el reposapiés (ver Fig. 8.55.-B) con el protector.

El protector de lluvia se puede guardar en el bolsillo trasero del toldo.



Fig. 8.55.-A



Fig. 8.55.-B

8.56 Guantes de invierno (accesorio)

En el manillar de empuje de la silla de ruedas se pueden llevar dos guantes de invierno, que aumentan la comodidad del asistente del/la niño/a en épocas de frío (ver Fig. 8.56.-B). Primero se colocan las dos abrazaderas de tela y se sujetan con velcro en el manillar de empuje de la silla de ruedas (ver Fig. 8.56.-A), después se ponen guantes en las abrazaderas de tela y se cierran con velcro.



Fig. 8.56.-A

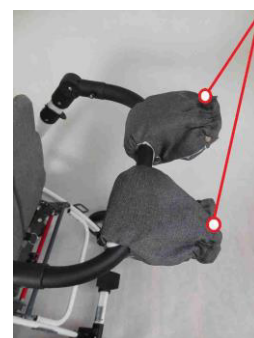

Fig. 8.56.-B

8.57 Saco (accesorio; se puede colocar en la barra de seguridad)

La silla de ruedas Grizzly puede equiparse con una funda para los pies para aumentar el confort del/la niño/a cuando hace frío (ver Fig. 8.57.-B). Este accesorio debe instalarse en otros accesorios.

Para instalar la funda para los pies, colóquela en el reposapiés desde abajo y pase por la barra de seguridad desde arriba (ver Fig. 8.57.-A) cerrándola al marco de la silla de ruedas con velcros.



Fig. 8.57 A



Fig. 8.57 B

8.58 Mosquitera (accesorio; puede ser instalado en la capota ajustable con ventanilla)

La silla de ruedas Grizzly puede equiparse con una mosquitera que dificulta que los insectos entren en contacto directo con el/la niño/a. Este accesorio debe instalarse en otros accesorios. Para la instalación de la mosquitera, insértela desde arriba a todo el toldo ajustable con ventanilla (ver Fig. 8.58.-A), y luego cubra el asiento de la silla de ruedas y el reposapiés (ver Fig. 8.58.-B) con la mosquitera.

La mosquitera se puede guardar en el bolsillo trasero del toldo.



Fig. 8.58-A



Fig. 8.58-B

8.59 Sombrilla (accesorio)

La silla de ruedas Grizzly puede equiparse con una sombrilla (ver Fig. 8.59.-B) para ayudar a proteger al/la niño/a del sol.

Para instalar la sombrilla, fije el soporte de la sombrilla en el marco de la silla de ruedas (ver Fig. 8.59.-A) e inserte la sombrilla en este soporte.



Fig. 8.59.-A



Fig. 8.59.-B

9. Especificaciones técnicas de la silla de ruedas Grizzly

longitud de la silla de ruedas	97-115 cm
anchura de la silla de ruedas	65 cm
altura de la silla de ruedas	108 – 123 cm
peso total	20 – 28 kg
profundidad efectiva del asiento	25-37 cm
anchura del asiento	18**-40 cm
altura del respaldo	57 – 70 cm
anchura del respaldo	18**-34 cm
distancia entre el reposapiés y el asiento / número de posiciones	23-40,5 cm/ 7 posiciones
longitud de la silla de ruedas, plegada para el transporte	frame 80 cm /seat 72 cm
ancho de la silla de ruedas plegada para el transporte	frame 64 cm /seat 43 cm
altura de la silla de ruedas, plegada para el transporte	frame 35 cm /si
capacidad de la cesta de la compra	5 kg
capacidad de transporte de una bolsa de turismo	2 kg
peso máximo del paciente	45 kg
altura del paciente	85 – 140 cm
ángulo del plano del asiento / número de posiciones	0°-30° / 4 posiciones
ángulo del respaldo / número de posiciones	0°-81° / 6 posiciones + posición tumbada
ángulo del reposapiés / número de posiciones	55°-180° / 5 posiciones

COMENTARIOS

*) valores mostrados con inserciones

Tolerancia del valor de medición +/- 20mm, +/- 1,5kg,

El fabricante se reserva el derecho de introducir cambios en los parámetros técnicos.

Composición del material de la silla de ruedas

Acero y aluminio con recubrimiento de polvo, tejidos 100% poliéster y plástico (PP, PCV, ABS, PA, PE, PU).

10. Entrega y herramientas

La silla de ruedas Grizzly se entrega en una caja de cartón y está premontada. Los siguientes elementos deben incluirse en el embalaje original:

marco plegado de la silla de ruedas incluyendo:

- mecanismo de plegado del marco (instalado)
- bloqueo de transporte (instalado)
- ruedas pivotantes delanteras, macizas (retiradas, empaquetado en esta caja por separado)
- mecanismo de liberación rápida de las ruedas delanteras (instalado)
- bloqueo de dirección de las ruedas delanteras (instalado)
- ruedas traseras, macizas (retiradas, empaquetado en esta caja por separado)
- mecanismo de liberación rápida de las ruedas traseras en el eje (instalado)
- mecanismo de liberación rápida de las ruedas traseras en el marco (instalado)
- sistema de suspensión de las ruedas traseras (instalado)
- manillar de empuje ergonómico de la silla de ruedas (instalado)
- mecanismo de ajuste de ángulo del manillar de empuje de la silla de ruedas (instalado)
- freno central (instalado)
- pie de inclinación (instalado)
- enganches del marco para la fijación del asiento (instalados)
- mecanismo de ajuste de ángulo del asiento, la llamada cuna (instalado)

asiento terapéutico multifuncional con respaldo incluyendo:

- asiento terapéutico ajustable (instalados)
- mecanismo de fijación del asiento al marco de la silla de ruedas (instalado)
- respaldo ajustable (instalados)
- mecanismo de ajuste de ángulo del respaldo (instalado)
- cinturones de cinco puntos (instalados)
- reposapiés ajustable (instalado)
- mecanismo de ajuste de ángulo para todo el reposapiés (instalado)

manual de uso con tarjeta de garantía

accesorios según el pedido

Antes de usar, compruebe y asegúrese de que todos los elementos estén en la caja de cartón recibida y que ninguno de ellos haya sido dañado, p. ej., durante el transporte.

Si encuentra que falta algún elemento o está dañado en la caja recibida, póngase en contacto con el vendedor y/o el fabricante para recibir los elementos que faltan o sustituir el producto por uno nuevo que esté completo y en funcionamiento.

La multifuncionalidad de la silla de ruedas Grizzly y sus numerosos accesorios permiten que la silla de ruedas se ajuste a las necesidades personales del usuario. Para ello, lea detenidamente todo el manual antes de utilizarla.

No se necesitan herramientas para montar y desmontar la silla de ruedas Grizzly.

Excepto el ajuste de la altura del reposapiés, no se requieren herramientas para operar y ajustar la silla de ruedas Grizzly.

Para ajustar la altura del reposapiés se necesita la siguiente herramienta: destornillador Phillips.

11. Montaje y desmontaje de la silla de ruedas

El producto está premontado en la caja de cartón original. Complete la instalación siguiendo los siguientes pasos:

- a. despliegue el marco de la silla de ruedas (para una descripción detallada véase el capítulo 8.2. Desplegado del marco de la silla de ruedas)
- b. instale las ruedas delanteras y traseras en el marco de la silla de ruedas (para una descripción detallada véase el capítulo 8.8. Montaje de las ruedas delanteras y 8.16. Montaje y desmontaje de las ruedas traseras en el marco)
- c. instale el asiento con respaldo en el marco de la silla de ruedas (para una descripción detallada véase el capítulo 8.26. Instalación del asiento)
- d. instale los accesorios apropiados (para una descripción detallada véase el capítulo 7.3. Accesorios)

Para desmontar la silla de ruedas, es necesario:

- a. desmontar todos los accesorios (para una descripción detallada véase el capítulo 7.3. Accesorios)
- b. desmontar el asiento con respaldo del marco de la silla de ruedas (para una descripción detallada véase el capítulo 8.27. Desmontaje del asiento)
- c. desmontar las ruedas delanteras y traseras del marco de la silla de ruedas (para una descripción detallada véase el capítulo 8.9. Desmontaje de las ruedas delanteras y 8.16. Montaje y desmontaje de las ruedas traseras en el marco)
- e. plegar el marco de la silla de ruedas (para una descripción detallada véase el capítulo 8.3. Plegado del marco de la silla de ruedas)

12. Preparación para el uso

Antes de usar la silla de ruedas, asegúrese de que los zapatos del/la niño/a sean cómodos y estabilicen bien el tobillo.

Antes de usar la silla de ruedas, asegúrese de que el/la niño/a no se coloque en la misma sin ropa que proteja contra el contacto con la tapicería. Esto sirve para prevenir abrasiones en el cuerpo del/la niño/a y se hace por razones de higiene.

Para los niños con problemas urinarios, puede colocar una almohadilla especial en el asiento de la silla de ruedas, que se puede comprar en farmacias o tiendas médicas.

En caso de utilizar cualquier ayuda adicional como cánulas, drenajes, sacos, catéteres, etc. asegure que estén bien protegidas contra caídas, arrancadas, apriete u obstrucción durante el uso de la silla de ruedas.

Para empezar a usar la silla de ruedas correctamente, haga las siguientes operaciones:

Compruebe el buen estado de la silla de ruedas y de todos sus componentes, y si el estado de la silla de ruedas o de alguno de sus componentes es malo o el usuario tiene alguna duda al respecto, no utilice el producto. Por favor, póngase en contacto con el Vendedor y/o el Fabricante.

Coloque la silla de ruedas en una superficie plana y segura.

Despliegue correctamente la silla de ruedas (véase el capítulo 11. Montaje y desmontaje).

Active el freno central.

Realice todos los ajustes de la silla de ruedas (véase el capítulo 8. Descripción detallada de la estructura y el ajuste):

- a) active / desactive el bloqueo de dirección de las ruedas delanteras
- b) ajuste la altura del manillar de empuje de la silla de ruedas
- c) ajuste la profundidad del asiento
- d) ajuste el ancho útil del asiento - si este accesorio está disponible
- e) ajuste el ángulo del asiento
- f) ajuste la altura del respaldo
- g) ajuste el ángulo de inclinación del respaldo
- h) ajuste la longitud de los cinturones de cinco puntos
- i) ajuste la altura del reposapiés
- j) ajuste el ángulo del reposapiés
- k) ajuste los controles de cabeza - si este accesorio está disponible
- l) ajuste los controles del tronco - si este accesorio está disponible
- m) ajuste los controles de cadera - si este accesorio está disponible
- n) ajuste el arnés pélvico - si este accesorio está disponible
- o) ajuste el toldo con ventanilla - si este accesorio está disponible
- o) Retire la barra de seguridad y la mesa terapéutica, si están disponibles y montadas en la silla de ruedas.
- p) Prepare los cinturones de cinco puntos, las correas de reposapiés y los cinturones de abducción y estabilización, si están disponibles.
- q) Coloque al/la niño/a en la silla de ruedas y asegúrese de que todos los ajustes realizados sean correctos y

seguros para el/la niño/a.

Ponga los cinturones de cinco puntos y las correas de reposapiés al/la niño/a.

Ponga otros accesorios necesarios al/la niño/a, si están disponibles.

13. Manipulación de la silla de ruedas

La mejor manera de manipular la silla de ruedas es guiarla usando sus ruedas.

Si esto no es posible (p. ej., para transportar la silla de ruedas en el coche), por razones de seguridad, la silla de ruedas solo puede levantarse o manipularse en partes: manipular por separado el marco plegado de la silla de ruedas, manipular por separado el asiento terapéutico con respaldo y manipular por separado los accesorios retirados.

Por razones de seguridad, al manipular o levantar el marco de la silla de ruedas se recomienda retirar las cuatro ruedas y manipularlas por separado del marco sin ruedas para reducir el peso de transporte. Se debe tener especial cuidado al manipular o levantar el marco de la silla con ruedas, ya que el peso de este componente supera los 10 kg.

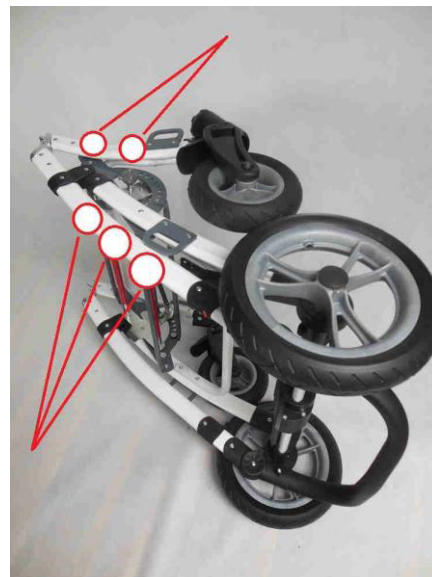

Fig. 13.1

Al manipular o levantar la silla con ruedas montadas, pliegue el marco y luego sostenga el marco de la silla solamente por los elementos fijos del marco (ver Fig. 13.1).

Al manipular o levantar el asiento terapéutico con respaldo, sujete el asiento terapéutico con respaldo solo por las partes fijas del asiento terapéutico con respaldo (ver Fig. 13.2).

Por razones de seguridad, no debe levantar toda la silla de ruedas, es decir, el asiento terapéutico con respaldo, montado en el marco de la silla y los accesorios instalados, ya que esto puede causar daños a la salud.

No levante la silla de ruedas agarrando su reposapiés o barra de seguridad, mesa terapéutica o cualquier otro accesorio, ya que esto puede dañar el producto y poner en peligro la seguridad de otras personas alrededor.

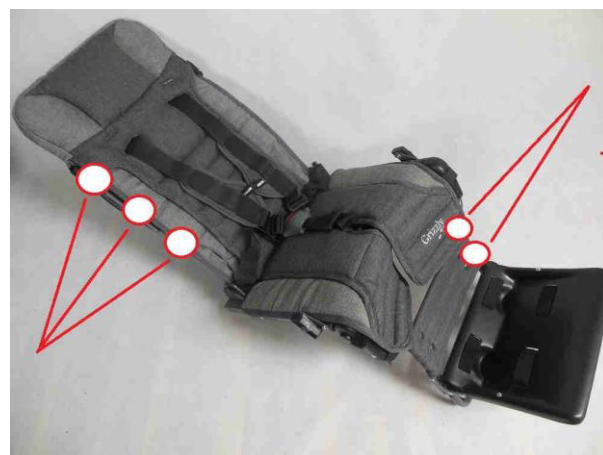

Fig. 13.2

14. Subir y bajar la silla de ruedas

Al subir y bajar la silla de ruedas, coloque la misma lo más cerca posible de un lugar estable y seguro donde el usuario se sienta. Después de asegurarse de que el freno central esté accionado y la placa del reposapiés

levantada para evitar pararse en ella, el usuario puede sentarse.

No se apoye en el reposapiés, ya que existe el riesgo de que la silla de ruedas vuelque, lesionando al usuario y dañando el producto.

Asegúrese de que, al entrar y salir de la silla de ruedas, el niño y otras personas no se pongan de pie sobre el reposapiés, ya que esto puede dañarlo y herir al usuario.

15. Posición correcta en la silla de ruedas

Por razones de seguridad y salud, se recomienda que el usuario tenga la pelvis y la espalda lo más cerca posible del respaldo para apoyar la columna vertebral de manera uniforme (apoyo óptimo para todas las partes de la columna vertebral, de modo que no se forme ningún espacio libre).

¡ATENCIÓN! Debido a las amplias posibilidades de ajuste de la silla de ruedas, durante el ajuste angular del asiento y el ajuste angular del respaldo, es posible establecer una posición en la que la cabeza del niño quede por debajo de la línea pélvica. Está prohibido utilizar esta posición, ya que podría provocar el riesgo de que el niño se ahogue o se atragante.

16. Conducción en la silla de ruedas

Cuando use la silla de ruedas, siempre sostenga el manillar de empuje para evitar que la silla ruede por sí misma.

Suelte el freno central mientras sostiene el manillar de la silla de ruedas y empuje la misma en una dirección segura. Según el ajuste, el asiento terapéutico con respaldo puede colocarse hacia adelante o hacia atrás (véase 8.26. Instalación del asiento).

17. Moverse en superficies inclinadas

Siempre posicione la silla de ruedas hacia adelante cuando al superar elevaciones o rampas.

Limite la velocidad en superficies inclinadas y muévase lo más lentamente posible.

El asistente de la silla de ruedas (padre/madre, cuidador) debe tener suficiente fuerza para controlar la estabilidad de la silla de ruedas.

Recuerde siempre que el centro de gravedad de la silla de ruedas cambiará cuando supere desniveles o pendientes en el suelo. En este caso, tenga mucho cuidado y asegure la silla de ruedas.

Cuando utilice rampas, asegúrese de que la rampa es adecuada y de que las ruedas de la silla de ruedas son lo suficientemente altas como para superar la rampa. Asegúrese de que el chasis de la silla de ruedas no toque la rampa. Debe haber una persona que ayude, ya que existe el riesgo de que la silla de ruedas vuelque, dañando el producto y lesionando al usuario.

18. Superar umbrales o bordillos

Al superar pequeños obstáculos (pequeños umbrales, pequeños bordillos, etc.), empuje el pie de inclinación hacia abajo y el manillar de empuje hacia el suelo para levantar las ruedas delanteras de la silla y conduzca

cuidadosamente las ruedas delanteras hacia el obstáculo. A continuación, tire lentamente del manillar de empuje de la silla hacia arriba, en dirección opuesta al suelo para levantar las ruedas traseras de la silla y conduzca cuidadosamente las ruedas traseras hasta el obstáculo.

19. Transporte en el coche y otros vehículos

Para transportar la silla de ruedas en el coche, se deben retirar todos los accesorios de la misma (véase el capítulo 8. Descripción detallada de la estructura y ajuste de la silla de ruedas) y guárdelos en un lugar seguro. A continuación, desmonte la silla de ruedas (véase el capítulo 11. Montaje y desmontaje) y colóquelo en el maletero.

Si la silla de ruedas desmontada no se encuentra en el maletero del coche separado del compartimento de pasajeros, el marco de la misma debe estar firmemente sujeto al vehículo. Se puede usar los cinturones de seguridad no usados para este propósito.

Para transportar la silla de ruedas en otros vehículos como trenes, tranvías, autobuses, aviones, barcos, etc. pregunte a los responsables del transporte en estos medios sobre las condiciones para un viaje seguro al destino final con una silla de ruedas y sobre los requisitos pertinentes.

Para transportar la silla de ruedas en otros vehículos, se deben retirar todos los accesorios de la misma (véase el capítulo 8. Descripción detallada de la estructura y ajuste) y guárdelos en un lugar seguro. A continuación, desmonte la silla de ruedas (véase el capítulo 11. Montaje y desmontaje) y colóquelo en el maletero del determinado vehículo.

Si la silla de ruedas desmontada no se encuentra en el maletero del vehículo separado del compartimento de pasajeros, el marco de la misma debe estar firmemente sujeto al vehículo. Se puede usar los cinturones de seguridad no usados para este propósito.

20. Uso de la silla de ruedas como asiento en un vehículo de motor

En marzo de 2018, la silla de ruedas Grizzly se sometió a una prueba de cumplimiento de la norma PN ISO 7176-19:2007. En esta norma se especifican los requisitos de diseño y rendimiento y los métodos de prueba asociados para las sillas de ruedas destinadas a ser utilizadas como asiento en vehículos de motor. Durante dicha prueba, la silla de ruedas se comprueba tanto estáticamente como en una prueba dinámica. La prueba dinámica consiste en una simulación en condiciones de laboratorio de una colisión frontal de un vehículo de motor en el que la silla de ruedas se utiliza como asiento para llevar un/a niño/a.

Tanto la silla de ruedas como el/la niño/a transportado/a deben estar asegurados de acuerdo con las directrices dadas por la norma. La prueba de la silla de ruedas Grizzly fue positiva. La silla de ruedas Grizzly cumplió los requisitos de la norma PN ISO 7176- 19:2007, lo que fue confirmado por los resultados de las pruebas de marzo de 2018 realizados en el Laboratorio de Seguridad de Vehículos Industriales del Instituto de Automoción de Varsovia.

Principios básicos de la norma PN ISO 7176-19:2007.

Definir los requisitos de diseño y los métodos de prueba para las sillas de ruedas destinadas a ser utilizadas

como asiento en vehículos de motor.

Los requisitos de las pruebas mecánicas especificados en la norma ISO 7176-19:2007 serán representativos de las condiciones que se dan cuando un vehículo se ve involucrado en una colisión con la silla de ruedas fijada hacia adelante a 48 km/h.

Se exige que la silla de ruedas se asegure en el vehículo con una protección eficaz contra impactos frontales en forma de un sistema de anclaje de cinturón de cuatro puntos de acuerdo con la norma ISO 10542 y que el/la niño/a se sujete adicionalmente con correas de cadera y pecho que cumpla los requisitos descritos en la norma PN ISO 7176-19:2007. Ni el sistema de sujeción con cinturón de cuatro puntos ni las correas de pecho y cadera están incluidos o añadidos a la silla de ruedas Grizzly por el Fabricante.

Los cambios constructivos de la silla de ruedas y los desplazamientos del usuario relacionados con el impacto deben estar de acuerdo con las suposiciones descritas en la PN ISO 7176-19:2007.

El marcado de la silla de ruedas Grizzly y las directrices para montar la Grizzly en un vehículo de motor para su uso como asiento.

La silla de ruedas Grizzly está provista de etiquetas con símbolos que indican la ubicación de los puntos de seguridad para los tipos de sujeción con cinturón de cuatro puntos. Los puntos de seguridad están situados en cada pata de la silla de ruedas y son de color gris (ver Fig. 20.2.1. Gancho).



Fig. 20.2.1.

La silla de ruedas está diseñada de tal manera que, cuando se utilice como asiento en un vehículo de motor, esté orientada hacia adelante.

La silla de ruedas cumple con los requisitos especificados en la norma PN ISO7176-19:2007.

Los usuarios de sillas de ruedas solo deben sentarse en el asiento del vehículo y utilizar el sistema de retención instalado en el vehículo cuando sea posible.

Al utilizar una silla de ruedas Grizzly como asiento en un vehículo de motor, hay que tener en cuenta que la silla de ruedas fue evaluada positivamente en la prueba con un maniquí de 32 kg.

Cuando se utiliza la silla de ruedas Grizzly como asiento en un vehículo de motor, hay que tener en cuenta que , según la norma PN ISO 7176-19:2007, el peso del paciente transportado en ella debe ser ¡entre 27 y 43 kg!

Preparar la silla de ruedas Grizzly para su instalación en un vehículo de motor para su uso como asiento.

- o Instale el asiento de la silla de ruedas hacia adelante de acuerdo con la sección 8.24 a 8.27 de las páginas 21-24 de este manual.

- o Retire todos los accesorios de la silla de ruedas: soportes del reposacabezas, soportes para el pecho y la zona lumbar, soportes de cadera, elementos laterales del respaldo, cinturones de abducción y estabilización, barra de seguridad, toldo con ventanilla, mesa terapéutica, bolsa de viaje, cuña, protector de lluvia, mosquitera, funda para los pies, guantes de invierno, sombrilla y conjunto decorativo de osito.
- o Coloque el respaldo en un ángulo de 90 grados con respecto al asiento. Para obtener más información sobre el ajuste del ángulo del respaldo, consulte las secciones 8.35 y 8.36 de este manual.
- o Coloque el asiento en un ángulo de 9,9 grados con respecto al suelo. Ver Fig. 20.3.A Este ángulo se obtiene inclinando el asiento junto con el respaldo (cuna) por un agujero. Los pasadores de bloqueo del asiento estarán situados en el tercer orificio del riel dentado de ajuste del ángulo del asiento cuando se vea desde la parte delantera del cochecito. La acción debe llevarse a cabo de acuerdo con las secciones 8.31 y 8.32 de este manual.
- o Ajuste la altura del respaldo y la profundidad del asiento como se indica en este manual de uso de acuerdo con la altura del/la niño/a. Recuerde que la cabeza del/la niño/a debe apoyarse hasta la parte superior de la cabeza y los muslos deben descansar en el asiento.
- o Coloque el reposapiés de manera que los ángulos entre los pies y las espinillas, y las espinillas y los muslos sean de 90 grados. Cuando realice el ajuste, siga las instrucciones de este manual.
- o Ajuste los cinturones de cinco puntos de la silla de ruedas para que se adapte a la altura del/la niño/a de acuerdo con las secciones 8.37 y 8.38 en las páginas 29 y 30 de este manual.
- o ¡¡¡ATENCIÓN!!! Los cinturones de cinco puntos con los que está equipada la silla de ruedas Grizzly no son un elemento de seguridad cuando se lleva al/la niño/a en un vehículo de motor. Para proteger al/la niño/a, utilice los cinturones de cadera y pecho diseñados específicamente y montados en el vehículo de motor. Estos cinturones deben estar de acuerdo con la PN ISO 7176-19:2007.

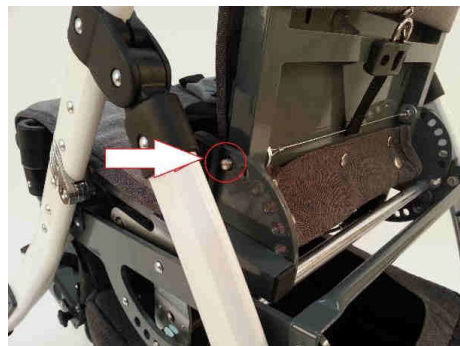

Fig. 20.3.A



Fig. 20.3.B

Instalación de la silla de ruedas Grizzly para su instalación en un vehículo de motor para su uso como asiento.

- o Primero prepare y coloque la silla de ruedas Grizzly según los ajustes específicos dados en la sección: 20.3. Preparar la silla de ruedas Grizzly para su instalación en un vehículo de motor para su uso como asiento.

- o Luego asegúrese de que el vehículo en el que quiere llevar la silla de ruedas y usarla como asiento es adecuado para ello. **ATENCIÓN - LOS NIÑOS NO DEBEN SER TRANSPORTADOS EN VEHÍCULOS INADECUADOS!!!**
- o Coloque la silla de ruedas hacia adelante, en un lugar especialmente diseñado en el vehículo de motor.
- o Asegure el freno central de la silla de ruedas.
- o Fije la silla de ruedas al vehículo de motor usando el sistema de sujeción con cinturones de cuatro puntos. Los cinturones y los puntos de fijación de la silla de ruedas en el vehículo deberán cumplir con las directrices de la norma ISO 10542. Los cinturones deben fijarse en cada uno de los 4 puntos de sujeción del dispositivo de seguridad (Fig. 20.2.1. Gancho) de la silla de ruedas por separado, empezando por los delanteros y terminando con los traseros. ¡ATENCIÓN! ¡Cada cinturón debe ser apretado tanto como sea posible para evitar que la silla de ruedas se mueva en el vehículo!
- o ¡ATENCIÓN: LOS CINTURONES PARA FIJAR LA SILLA DE RUEDAS NO SON SUMINISTRADAS POR EL FABRICANTE DE LA SILLA DE RUEDAS GRIZZLY!
- o Coloque al/la niño/a en la silla de ruedas y abroche el cinturón de cinco puntos con el que está equipado la silla de ruedas Grizzly.
- o Para proteger al/la niño/a en caso de accidente, use el cinturón de pecho y cadera con el que está equipado el vehículo de motor. Dicho cinturón debe estar de acuerdo con la PN ISO 7176-19:2007.

Colocación correcta de los cinturones de seguridad de pecho y cadera en el usuario:

El cinturón de cadera debe colocarse a través de la parte delantera de la pelvis de manera que el



Figura 20.5.A.

El rango requerido de ángulos de los cinturones de cadera fijados a la silla de ruedas

ángulo del cinturón de cadera esté dentro de la zona preferida de 30° a 75° en relación con el plano horizontal, es deseable un ángulo más pronunciado (más grande) dentro del rango que se muestra en la Fig. 20.5.A. La figura muestra el rango requerido de ángulos de los cinturones de cadera anclados a la silla de ruedas donde las dimensiones se dan en milímetros y la marca: "a" es el plano de referencia de la silla de ruedas.

¡ATENCIÓN! Los ángulos marcados se obtienen proyectando el ángulo del cinturón de cadera sobre un plano vertical paralelo (proyección lateral) o perpendicular (proyección trasera) al plano de referencia de la silla de ruedas.

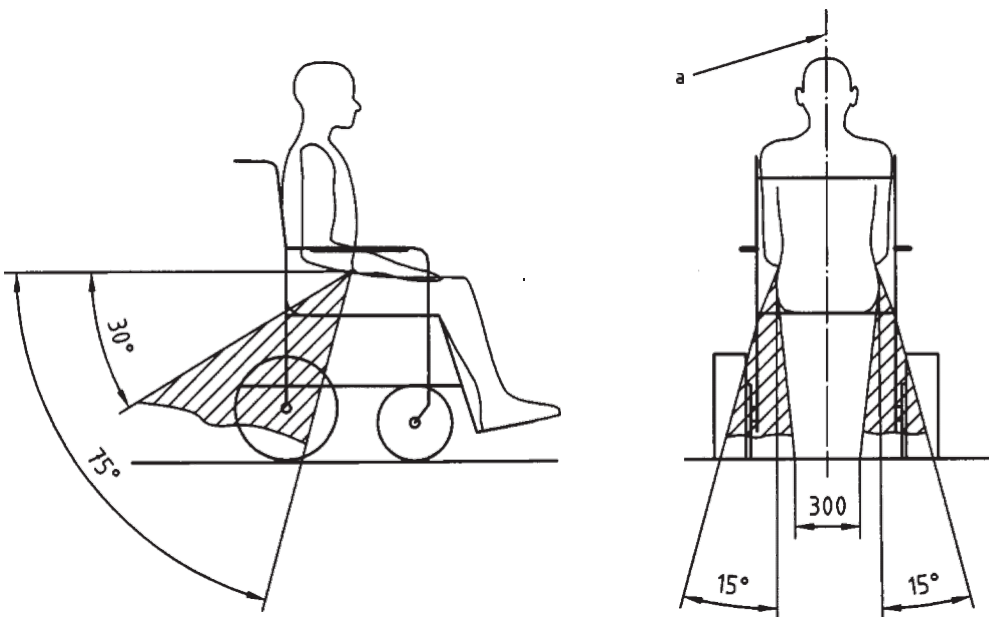
El ejemplo de la correcta colocación de los cinturones de fijación a través de los puntos de sujeción de la silla de ruedas Grizzly se muestra en las Fig. 20.5.B y 20.5.C.



Fig. 20.5.B



Fig. 20.5.C

Los cinturones de seguridad no se deben mantener alejados del cuerpo por partes o piezas de la silla de ruedas, como apoyos laterales o ruedas, como se muestra en la Figura 20.5.D.

Los cinturones de la parte superior del torso se ajustarán sobre el hombro y a través del pecho como se muestra en la Figura 20.5.E. Esta figura muestra que hay que prestar atención a:

- la línea central
- el centro del esternón
- los cinturones de seguridad deben ser ajustados lo más apretado posible, pero aún así proporcionando comodidad para el usuario
- la correa del cinturón no debe torcerse durante su uso



Figura 20.5.D.

Ajuste incorrecto del cinturón

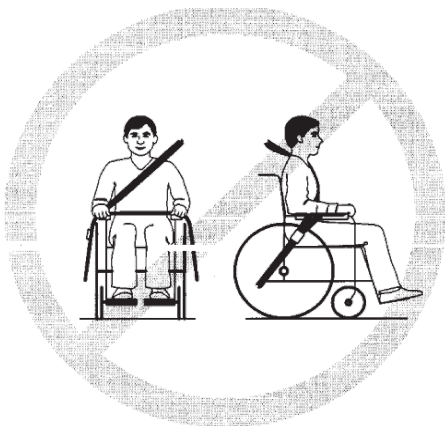

Figura 20.5.E

Posición del cinturón de pecho en el torso del usuario

En la figura 20.5.F se muestra un ejemplo de colocación correcta de los cinturones ilio-torácicos en la silla de ruedas Grizzly. El protector de cadera debe tener un contacto total a través de la parte delantera del cuerpo, cerca de las articulaciones de la cadera, como se muestra en la Figura 20.5.G.

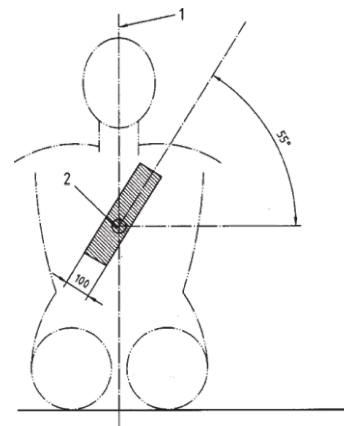

Fig. 20.5.F

Ejemplo de la correcta colocación de los cinturones de pecho y cadera en silla de ruedas Grizzly:



Figura 20.5.G.

Ajuste correcto del cinturón

Instrucciones importantes y principios de seguridad para usar la silla de ruedas Grizzly como asiento en un vehículo de motor.

La silla de ruedas es adecuada para su uso en vehículos y cumple los requisitos de rendimiento para transportar la silla orientada hacia adelante en condiciones de impacto frontal y asegurada con elementos de fijación de acuerdo con las instrucciones del fabricante de WTORS. No se ha probado su uso en otras configuraciones en el vehículo.

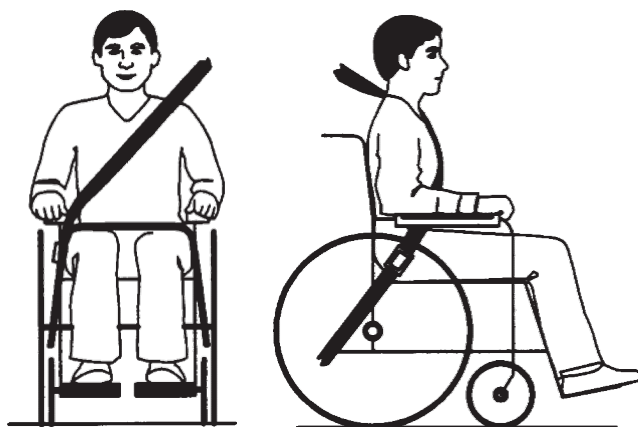
La silla de ruedas se sometió a pruebas dinámicas en una posición orientada hacia adelante con el ATD asegurado con un cinturón de cadera y un cinturón de torso superior.

Tanto el cinturón de cadera como el de la parte superior del torso deben utilizarse para reducir la posibilidad de que la cabeza y el pecho choquen contra los elementos del vehículo.

A fin de reducir los posibles daños a los usuarios de los vehículos, las bases acopladas a la silla de ruedas que no estén diseñadas específicamente para la seguridad en caso de choque deberán:

- a) ser removidas y aseguradas por separado en el vehículo o
- b) estar aseguradas en la silla de ruedas, pero colocadas lejos del usuario con un acolchado absorbente de energía entre la base y el usuario.

Siempre que sea posible, el resto del equipo auxiliar de la silla de ruedas se fijará en la misma o se retirará y se fijará por separado en el vehículo durante el viaje, de modo que no se rompa ni cause daños a los usuarios del vehículo en caso de colisión.

Los soportes posturales no se considerarán como una protección fiable para el usuario en el vehículo, a menos que se marque que cumplen los requisitos de la norma ISO7176-19:2007.

Si la silla de ruedas ha estado involucrada en alguna colisión del vehículo, será revisada por el representante del Fabricante antes de volver a utilizarla.

No se harán cambios o sustituciones en los puntos de sujeción de la silla de ruedas a la estructura y la parte del marco o los componentes sin consultar al Fabricante.

21. Limpieza y cuidado

La tapicería sólo debe lavarse a mano (temperatura del agua recomendada: 30 grados). No se permite el lavado en lavadora. Todas las manchas deben limpiarse inmediatamente después.

Atención. No limpie la tapicería con el uso de cualquier compuesto químico compuesto de disolventes o blanqueadores. El fabricante no se hace responsable de los daños causados por el uso de productos de limpieza inadecuados.

No frote - esto puede hacer que la mancha se extienda sobre una superficie mayor, pero también puede distorsionar la textura y dañar la superficie.

Asegúrese siempre de que el producto esté seco antes de utilizarlo.



Lavar a mano



No usar
blanqueador



No secar en
secadora



Secar en
posición
horizontal



No planchar

En caso de manchas líquidas como las de comida, bebida o aceite vegetal mineral

secar toda la superficie de la mancha presionando suavemente con una toalla de papel blanco, un pañuelo de papel o una bayeta o paño limpio y absorbente

para no agrandar la mancha, humedezca un paño pequeño con una solución ligera de detergente y agua tibia (o agua fría en caso de manchas de sangre) y luego aclare la mancha eliminándola desde fuera hacia dentro. Tenga en cuenta que un exceso de agua puede crear círculos en el material seco y limpio después. Además, puede agrandar la mancha o incluso dañar la tapicería y la espuma de su interior.

Dependiendo del tipo de mancha y de su tamaño, puede ser necesario repetir el procedimiento descrito. Continúe con este procedimiento hasta la eliminación completa de la mancha, pero recuerde siempre que debe eliminar el exceso de humedad antes de realizar otro aclarado.

A continuación, aclare el material con agua tibia (sin detergente) y una esponja limpia o un paño blanco y limpio. Secar.

22. Protección anticorrosiva

Para evitar daños por corrosión en la silla de ruedas, no debe ser usada o dejada en habitaciones húmedas o mojadas.

Después de que la silla de ruedas se moje, seque todas las partes húmedas con un paño suave y protéjalas con un conservante ligero a base de aceite. Esto no se aplica a la tapicería de la silla de ruedas, cuya limpieza y mantenimiento se describe en detalle en el capítulo Limpieza y Mantenimiento.

Como norma, la silla de ruedas está cubierta con revestimientos de primera calidad. En caso de daños en

la pintura, el daño debe ser asegurado mediante la aplicación de un kit de reparación con la pintura propuesta por el Fabricante.

La limpieza y lubricación regulares de los mecanismos de la silla de ruedas con aceite ligero garantiza su uso prolongado y sin problemas.

23. Preparación de la silla de ruedas para el almacenamiento a largo plazo

Para preparar la silla de ruedas Grizzly para un almacenamiento a largo plazo, asegure el producto y realice todas las operaciones de mantenimiento presentadas en el capítulo "Revisiones periódicas", tal como si fuera su momento.

Guarde la silla de ruedas en una habitación limpia, seca y bien ventilada.

24. Reutilización

El producto es reutilizable.

Todos los productos reutilizables están sujetos a cargas especiales.

En consecuencia, sus características y rendimiento pueden diferir del nuevo producto hasta tal punto que se ponga en peligro la seguridad de los pacientes y de terceros durante su utilización.

Con el cuidado y el mantenimiento adecuados, el producto mantiene su calidad durante 3 años y ésta es su vida útil esperada.

Para la reutilización es necesario:

- Desmantelar todas las partes tapizadas y reemplazarlas por otras nuevas.

- El marco de la silla de ruedas, junto con las ruedas y los elementos de dirección, debe limpiarse y desinfectarse a fondo con los agentes de limpieza y desinfección disponibles en el mercado.

- El producto tiene que ser comprobado por un Servicio autorizado por el desgaste y los daños.

- Cualquier pieza o componente desgastado que no encaje o sea inadecuado para el usuario debe ser reemplazado por uno nuevo.

- El producto preparado de esta manera puede volver a utilizarse.

- El plan de mantenimiento, la información sobre las piezas y las herramientas deben descargarse del capítulo Revisiones periódicas.

25. Servicio e inspección periódica

Para un uso seguro y sin problemas de la silla de ruedas Grizzly, ésta debe ser revisada y mantenida de forma regular y exhaustiva como se indica en la tabla siguiente.

En caso de que el usuario del cochecito no pueda llevar a cabo las actividades por sí mismo, deberá devolver el cochecito a su distribuidor, que lo revisará adecuadamente y realizará las actividades de servicio necesarias. Estas actividades pueden tener un coste adicional.

Todas las reparaciones deben realizarse contactando con su distribuidor.

En la silla de ruedas sólo se pueden utilizar recambios originales suministrados o recomendados por el distribuidor.

Las revisiones deben realizarse:

Cada vez antes de utilizar la silla de ruedas

- o Compruebe la eficacia del freno central - Después de activar el freno central, las dos ruedas traseras de la silla de ruedas deben estar bloqueadas y no pueden girar.
- o Comprobar la fijación de los elementos estructurales - Es necesario comprobar todos los mecanismos de la silla de paseo y sus elementos móviles, en particular, prestar atención a: el montaje correcto del asiento terapéutico con el respaldo al chasis de la silla de ruedas, el montaje correcto de las cuatro ruedas, el funcionamiento correcto de los cinturones de seguridad de cinco puntos, el mecanismo de ajuste del ángulo del asiento debidamente bloqueado, el mecanismo de ajuste del ángulo del respaldo debidamente bloqueado y el montaje correcto del reposapiés.
- o Comprobación del estado de los neumáticos - Compruebe que los neumáticos de las cuatro ruedas no están dañados ni desgastados.
- o Inspección de las partes sólidas del bastidor, del asiento con respaldo y del bastidor del reposapiés - Inspeccione visualmente el estado de los perfiles estructurales. Estos elementos no deben estar dañados ni agrietados.

Cada mes

- o Limpieza de la silla de ruedas - Limpie las piezas móviles, los cojinetes y los mecanismos de ajuste con un paño suave y luego lubríquelos con unas gotas de aceite ligero. Tenga cuidado de no ensuciar la tapicería de la silla de ruedas o su propia ropa.
- o Compruebe que todas las conexiones atornilladas no estén flojas - Compruebe cuidadosamente que todos los tornillos y pomos de la silla de ruedas estén bien apretados.

Cada seis meses

- o Compruebe la limpieza de la tapicería e inspeccione el estado general de la silla de ruedas - No permita que la silla de ruedas se descuide como se describe en el capítulo "Limpieza y cuidado".
- o Comprobar el estado general de la silla de ruedas. No se debe descuidar la silla de ruedas

26. Eliminación

Eliminación y reciclaje: La silla de ruedas usada debe devolverse al centro de reciclaje de acuerdo con la normativa vigente en el país correspondiente.

27. Cumplimiento de los requisitos de los productos sanitarios



MyWam Kupiec, Bartold, Angres spółka jawna
c/ Szczecińska 10, 41-516 Chorzów, Polonia
tfn. +48 32 733 11 31
mywam@mywam.pl



DECLARACIÓN DE CONFORMIDAD DE LA CE

EC DECLARATION OF CONFORMITY

<u>Fabricante:</u>	MYWAM Kupiec, Bartold, Angres spółka jawna
<u>Manufacturer:</u>	ul. Szczecińska 10, 41-516 Chorzów, Poland
<u>Producto</u>	Silla de ruedas especial GRIZZLY
<u>Product:</u>	Specialist Stroller GRIZZLY
<u>Basic UDI-DI:</u>	5901122279wozekiwn-specC5
<u>SRN:</u>	PL-MF-000019252

Declaro con plena responsabilidad que el dispositivo médico con la marca CE:

Silla de ruedas especial GRIZZLY

- *está clasificada como clase I según (EU) 2017/745/MDR anexo VIII regla 1*
- *está fabricada en pleno cumplimiento de la siguiente normativa europea incluyendo las últimas modificaciones y con la ley nacional que las organiza: REGLAMENTO (UE) 2017/745 DEL PARLAMENTO EUROPEO Y DEL CONSEJO de 5 de abril de 2017, sobre los productos sanitarios*
- *cumple con los requisitos esenciales establecidos en la Ley de Dispositivos Médicos de Polonia de 20 de mayo de 2010 (Dz. U. Nr 107 poz. 679)*
- *cumple con las normas europeas armonizadas pertinentes:*

I declare under my own responsibility that the medical device with the CE mark:

Specialist Stroller GRIZZLY:

- *is classified as Class I, according to (EU) 2017/745/MDR Annex VIII rule 1*
- *is made in full compliance with the following European Regulation including the latest amendments and with the national law that organizes them: REGULATION (UE) 2017/745 OF THE EUROPEAN PARLIAMENT AND OF THE COUNCIL of 5 April 2017 on medical devices*
- *meets the essential requirements set out in: Polish Medical Devices Act of 20 May 2010 (Dz. U. Nr 107 poz. 679)*
- *is in conformity with the relevant harmonized European standards:*

PN-EN 12183:2014	PN-EN 12182:2012	ISO 7176 -19:2007	ISO 7176- 1,3,5,7,8
PN-EN 1021-1:2007	PN-EN 15223-1:2016	PN-EN 1041:2010	PN-EN 14971:2012



Chorzów, 02 de febrero de 2022 / 2nd of February 2022

Fecha/Date

57



Wojciech Bartold

Wojciech Bartold
-wspólnik-



MYWAM

Kupiec, Bartold, Angres Spółka Jawna
41-516 Chorzów, ul. Szczecińska 10
www.MyWam.pl
tel. 32 733 11 31, e-mail: mywam@mywam.pl
NIP: 627 273 67 93, REGON: 243428050
KRS: 0000487471

28. Devolución del producto

Si por cualquier motivo, no queda satisfecho con su producto, dispone de un plazo de 2 semanas, a contar desde la fecha de entrega del producto, para devolverlo. WELLELL no admitirá reclamaciones / devoluciones transcurrido este plazo, por lo que rogamos revisen sus pedidos en el momento de la recepción.

Antes de realizar cualquier devolución el cliente deberá ponerse en contacto con WELLELL en el plazo indicado. Cualquier devolución sin esta previa comunicación, no será recepcionada. Solamente se admitirán aquellas mercancías que sean devueltas con la autorización y aceptación de WELLELL.

Para realizar una devolución, envíenos un e-mail, a través de la siguiente dirección: info@wellell.com o bien llamando al 94.470.64.08 y os informaremos detalladamente sobre cómo realizar la devolución.

En caso de devolución, los gastos de envío no serán reembolsados. Asimismo, los gastos de recogida serán por cuenta del cliente.

La devolución de los productos defectuosos y envíos erróneos, será a cargo de WELLELL, siempre que el cliente comunique esta circunstancia en el plazo de 5 días contados desde la fecha de recepción del envío. Para realizar la devolución, el producto deberá estar en perfectas condiciones, en su embalaje original y con los manuales, accesorios o regalos promocionales incluidos en su caso. Una vez recibida la mercancía en nuestro almacén y previa comprobación.

Garantía

En el caso de una reclamación **el consumidor debe dirigirse al establecimiento comercial donde adquirió el producto o al proveedor autorizado.**

En el caso de que sea imposible contactar con el establecimiento donde se adquirió el bien; para cualquier duda o reclamación, puede enviarnos un e-mail a incidencias@wellell.com o contactar con nuestros comerciales.

La garantía de nuestros productos se inicia desde el día en que WELLELL entrega el producto al cliente.

El producto se recogerá o entregará, en el caso de que sea necesario, en el lugar del cliente donde se ha emitido la correspondiente factura. El producto deberá estar correctamente embalado y en unas condiciones razonables de higiene.

Para la aprobación de la garantía como consecuencia de una queja o reclamación por cualquier defecto o incidencia en el producto, es obligatorio presentar la siguiente información:

- El nombre o razón social del comprador.
- El número de serie del producto.
- Descripción del problema o defecto del producto.
- Fotos del equipo dañado en casos de roturas, desperfectos, golpes, etc.

De no presentar dicha información, la garantía quedará exenta.

Los defectos o desperfectos debido a una incorrecta conservación, utilización o manipulación del producto o de sus materiales o los desgastes producidos por un uso normal del mismo, no se incluyen en esta garantía.

WELLELL declina cualquier responsabilidad por lesiones personales o daños a la propiedad como resultado del uso incorrecto o peligroso de esta silla, por su falta de mantenimiento o por no seguir las indicaciones del manual de uso.

El comprador asume y acepta todas las condiciones de venta y garantía aquí expuestas en la compra de cada producto adquirido a WELLELL.

Be well, Live well

Wellell



- MyWam sp.j., ul. Szczecińska 10, 41-516 Chorzów, Polonia
- +48 32 733 11 31
- mywam@mywam.pl



Wellell Iberia S.L.
Elcano 9, 6ª planta
48008 Bilbao. Vizcaya. Spain



Wellell Iberia S.L.
Elcano 9, 6ª planta
48008 Bilbao. Vizcaya. Spain

CE